



РЕПУБЛИКА СРБИЈА  
МИНИСТАРСТВО ОДБРАНЕ  
ВОЈНООБАВЕШТАЈНА АГЕНЦИЈА

---

---

**КОНКУРСНА ДОКУМЕНТАЦИЈА  
ЗА ЈАВНУ НАБАВКУ БР. 1/13  
У ОТВОРЕНОМ ПОСТУПКУ  
ГРАЂЕВИНСКО УРЕЂЕЊЕ ОБЈЕКТА КН-15 У КАСАРНИ  
„БАЊИЦА 2“ У БЕОГРАДУ**

**БЕОГРАД  
ЈУН 2013. године**

# САДРЖАЈ

ПОЗИВ ЗА ПОДНОШЕЊЕ ПОНУДЕ .....	4
I - ОПШТИ ПОДАЦИ О ЈАВНОЈ НАБАВЦИ .....	6
II - ПОДАЦИ О ПРЕДМЕТУ ЈАВНЕ НАБАВКЕ .....	6
III - УСЛОВИ ЗА УЧЕШЋЕ У ПОСТУПКУ ЈАВНЕ НАБАВКЕ .....	6
III 1. - ОБАВЕЗНИ УСЛОВИ.....	6
III 2. - ДОДАТНИ УСЛОВИ .....	7
III.3. - ОБАВЕШТЕЊЕ ДА ПОНУЂАЧ НИЈЕ ДУЖАН ДА ДОСТАВЉА ДОКАЗЕ КОЈИ СУ ЈАВНО ДОСТУПНИ.....	8
IV- УПУТСТВО ПОНУЂАЧИМА КАКО ДА САЧИНЕ ПОНУДУ .....	9
IV.1.- ПОДАЦИ О ЈЕЗИКУ .....	9
IV.2.- ПОСЕБНИ ЗАХТЕВИ У ПОГЛЕДУ НАЧИНА НА КОЈИ ПОНУДА МОРА БИТИ САЧИЊЕНА, НАЧИНА ПОПУЂАВАЊА ОБРАЗАЦА ДАТИХ У КОНКУРСНОЈ ДОКУМЕНТАЦИЈИ , ОДНОСНО ПОДАТАКА КОЈИ МОРАЈУ БИТИ ЊЕН САСТАВНИ ДЕО .....	9
IV 2.1. - НАЧИН ПРИПРЕМЕ ПОНУДЕ .....	9
IV 2.2. - ПОПУЂАВАЊЕ ОБРАЗАЦА .....	9
IV 2.3. - ОБРАЗАЦ ПОНУДЕ.....	9
IV 2.4. - ПОНУДА СА ВАРИЈАНТАМА .....	10
IV 2.5. - ТРОШКОВИ ПРИПРЕМАЊА ПОНУДЕ .....	10
IV.3. - ОБАВЕШТЕЊЕ О НАЧИНУ НА КОЈИ ПОНУДА МОРА БИТИ ПОДНЕТА .....	10
IV.4. - НАЧИН ИЗМЕНЕ, ДОПУНЕ И ОПОЗИВА ПОНУДЕ У СМISЛУ ЧЛАНА 87. СТАВ 6.....	10
IV.5. - ОБАВЕШТЕЊЕ О УЧЕШЋУ ПОНУЂАЧА У ПОСТУПКУ .....	11
IV.6. - АНГАЖОВАЊЕ ПОДИЗВОЂАЧА.....	11
IV.7. - СПОРАЗУМ ГРУПЕ ПОНУЂАЧА .....	11
IV.8. - ЗАХТЕВИ У ПОГЛЕДУ НАЧИНА И УСЛОВА ПЛАЋАЊА, РОКА ЗА ОТКЛАЊАЊЕ НЕДОСТАКА И ДРУГЕ ОКОЛНОСТИ .....	12
IV 8.1. - НАЧИН И УСЛОВИ ПЛАЋАЊА .....	12
IV 8.2. - ОТКЛАЊАЊЕ НЕДОСТАКА .....	12
IV.9. - ВАЛУТА И НАЧИН НА КОЈИ ЈЕ ИЗРАЖЕНА ЦЕНА У ПОНУДИ.....	13
IV.10. - ОБЕЗБЕЂЕЊЕ ИСПУЊЕЊА ОБАВЕЗА ПОНУЂАЧА.....	14
IV.10. 1. - ФИНАНСИЈСКО ОБЕЗБЕЂЕЊЕ ОЗБИЉНОСТИ ПОНУДЕ И ЗАКЉУЧЕЊА УГОВОРА .....	14
IV.10. 2. ФИНАНСИЈСКО ОБЕЗБЕЂЕЊЕ РЕАЛИЗАЦИЈЕ УГОВОРА И ОТКЛАЊАЊА НЕДОСТАКА У ГАРАНТНОМ РОКУ .....	14
IV.11.- ЗАХТЕВИ У ПОГЛЕДУ ЗАШТИТЕ ПОВЕРЉИВОСТИ ПОДАТАКА.....	15
IV.12. - ДОДАТНЕ ИНФОРМАЦИЈЕ И ПОЈАШЊЕЊА КОНКУРСНЕ ДОКУМЕНТАЦИЈЕ .....	15
IV.13. - ОТВАРАЊЕ ПОНУДА.....	16
IV.14. - ДОДАТНА ОБЈАШЊЕЊА ПОСЛЕ ОТВАРАЊА ПОНУДА И КОНТРОЛА КОД ПОНУЂАЧА ОДНОСНО ЊЕГОВОГ ПОДИЗВОЂАЧА .....	17
IV.15. ЗАХТЕВ У ПОГЛЕДУ ДОДАТНОГ ОБЕЗБЕЂЕЊА ИСПУЊЕЊА УГОВОРНИХ ОБАВЕЗА .....	17
IV.16. - КРИТЕРИЈУМ ЗА ДОДЕЛУ УГОВОРА И ЕЛЕМЕНТИ КРИТЕРИЈУМА (ОПИСАНИ И ВРЕДНОСНО ИЗРАЖЕНИ, МЕТОДОЛОГИЈА ДОДЕЛЕ ПОНДЕРА)...	17
IV.16.1. - УКУПНА ПОНУЂЕНА ЦЕНА .....	18
IV.16.2. - ПРОСЕЧНА БРУТО САТНИЦА РАДНЕ СНАГЕ.....	18
IV.17. - ИСПРАВКА ГРЕШАКА У ПОДНЕТОЈ ПОНУДИ .....	18
IV.18. - РАЗЛОЗИ ЗБОГ КОЈИХ ПОНУДА МОЖЕ БИТИ ОДБИЈЕНА .....	19

IV.19. - ОБУСТАВА ПОСТУПКА ЈАВНЕ НАБАВКЕ .....	19
IV.20. - ОДЛУКА О ДОДЕЛИ УГОВОРА .....	20
IV.21. - ДОДЕЛА УГОВОРА У СЛУЧАЈУ ЈЕДНАКИХ ПОНУДА .....	20
IV.22. - ОБАВЕШТЕЊЕ О ДУЖНОСТИМА ПОНУЂАЧА .....	20
IV.23. - ОБАВЕШТЕЊЕ О НАЧИНУ И РОКУ ПОДНОШЕЊА ЗАХТЕВА ЗА ЗАШТИТУ ПРАВА .....	20
IV.24. - ОБАВЕШТЕЊЕ О РОКУ ЗА ЗАКЉУЧЕЊЕ УГОВОРА .....	21
П О Н У Д У .....	22
ОБРАЗАЦ СТРУКТУРЕ ЦЕНЕ .....	23
ШЕМА СТОЛАРИЈА .....	48
ПРИЛОЗИ И ТАБЕЛЕ ЗА СЛАБУ СТРУЈУ .....	52
ОБРАЗАЦ ЗА ОЦЕНУ ИСПУЊЕНОСТИ УСЛОВА .....	61
РЕФЕРЕНЦ ЛИСТА .....	64
ИЗЈАВА О ПРИХВАТАЊУ УСЛОВА .....	65
ИЗЈАВА ПОНУЂАЧА О НЕЗАВИСНОЈ ПОНУДИ .....	66
ПОДАТКЕ О ПОНУЂАЧУ .....	67
ИЗЈАВА ПОНУЂАЧА ДА НЕ НАСТУПА СА ПОДИЗВОЂАЧИМА .....	68
ПОДАТКЕ О ПОДИЗВОЂАЧУ .....	69
УЧЕШЋЕ ПОДИЗВОЂАЧА .....	70
ПОДАТКЕ О БРУТО САТНИЦАМА .....	71
КРИТЕРИЈУМ ЗА ОЦЕЊИВАЊЕ ПОНУДЕ .....	72
МЕНИЧНО ПИСМО-ОВЛАШЋЕЊЕ .....	73
М О Д Е Л У Г О В О Р А .....	74

На основу одредаба члана 55.став 1. тачка 2, члана 57. став 1 и члана 60. став 1. тачка 1. Закона о јавним набавкама ("Службени гласник РС" број 124 од 29.12.2012. године), Војнообавештајна агенција Министарства одбране, као Наручилац, објављује

## ПОЗИВ ЗА ПОДНОШЕЊЕ ПОНУДЕ

### 1. ПОДАЦИ О НАРУЧИОЦУ

РЕПУБЛИКА СРБИЈА - МИНИСТАРСТВО ОДБРАНЕ – ВОЈНООБАВЕШТАЈНА АГЕНЦИЈА, 11000 Београд, Кнеза Милоша 33, интернет страница Наручиоца: [www.mod.gov.rs](http://www.mod.gov.rs)

### 2. ВРСТА НАРУЧИОЦА

Наручилац из члана 2. став 1. тачка 1. Закона о јавним набавкама.

### 3. ВРСТА ПОСТУПКА ЈАВНЕ НАБАВКЕ

Отворени поступак јавне набавке из члана 5. Закона о јавним набавкама.

### 4. ПРЕДМЕТ ЈАВНЕ НАБАВКЕ

Предмет јавне набавке је: Грађевинско уређење објекта КН-15 у касарни „Бањица 2“ у Београду.

### 5. ПРИРОДА И ОБИМ УСЛУГЕ ОДРЖАВАЊА И ПОПРАВКЕ

Грађевинско-занатски радови и радови на поправци и замени електро и машинским инсталацијама. Радови на замени хидро изолације на равном крову објекта, унутрашњем уређењу на III спрату са заменом олука и дела фасадне столарије.

### 6. НАЗИВ И ОЗНАКА ИЗ ОПШТЕГ РЕЧНИКА НАБАВКИ:

- 4500000 – грађевински радови

### 7. КРИТЕРИЈУМ ЗА ДОДЕЛУ УГОВОРА

Критеријум за оцењивање понуда је „економски најповољнија понуда“.

Елементи критеријума који се пондеришу су:

- укупна цена радова: 90 пондера,

- просечна бруто сатница: 10 пондера.

### 8. ПРЕУЗИМАЊЕ КОНКУРСНЕ ДОКУМЕНТАЦИЈЕ

Преузимање конкурсне документације, се може извршити непосредно код Наручиоца уз претходну најаву најмање један дан пре преузимања, овлашћено лице, сваког радног дана у времену од 10.00 до 14.00 сати, у просторији бр.190, 4. спрат. у улици Кнеза Милоша бр. 33 Београд, уз доказ о плаћеном износу од **1.000.00 динара**, на текући рачун бр. **840-19540845-28 са позивом на број 122742312941896 са назнаком: ЗА КОНКУРСНУ ДОКУМЕНТАЦИЈУ за објекат: „Грађевинско уређење објекта КН-15 у касарни „Бањица 2“ у Београду“.**

Конкурсна документација се може преузети и на Порталу Управе за јавне набавке и на интернет адреси Наручиоца: [www.mod.gov.rs](http://www.mod.gov.rs)

### 9. ОБИЛАЗАК ЛОКАЦИЈЕ

Наручилац ће организовати обилазак објекта дана 17.07.2013. године, од 10.00 до 14.00 часова, али само уз претходну пријаву на меморандуму понуђача и достављање списка овлашћених лица понуђача (са именом и презименом, именом оца, датумом и местом рођења, бројем личне карте, од кога је издата, матичним бројем и адресом становања). Понуђачи су обавезни да изврше обилазак локације ради подношења понуде што ће се

евидентирати од стране Наручиоца. Пријаве за обилазак се достављају на факс 011/3603-371 или директно предајом пријаве на деловодство Војнообавештајне агенције, Београд, Кнеза Милоша 33. Пријаве морају стићи један дан пре рока за обилазак локације. Лицима која не доставе пријаву на меморандуму понуђача неће бити омогућен улазак у објекат. Трошкови обиласка падају на терет понуђача.

**Понуда понуђача који није извршио обилазак објекта неће бити разматрана.**

#### **10. НАЧИН И РОК ЗА ПОДНОШЕЊЕ ПОНУДЕ**

Понуђачи подносе писане понуде у складу са конкурсном документацијом и позивом за подношење понуда објављенима на Порталу Управе за јавне набавке и интернет страници Министарства одбране. Понуда се доставља у затвореној коверти, са знаком „**ПОНУДА ЗА ЈАВНУ НАБАВКУ ГРАЂЕВИНСКО УРЕЂЕЊЕ ОБЈЕКТА КН-15 У КАСАРНИ БАЊИЦА 2 У БЕОГРАДУ, ЈН БР. 1/13, НЕ ОТВАРАЈ**“ и адресом: Војнообавештајна агенција, 11000 Београд, Кнеза Милоша 33. На полеђини навести: **пун назив и адресу, телефон и факс подносиоца понуде.**

Понуде се достављају непосредно на деловодство Наручиоца сваког радног дана у времену од 08:30 до 16:30 или поштом.

Рок до кога понуде морају стићи на наведену адресу Наручиоца је 05.08.2013. године до 10:00 часова.

Понуда која не буде стигла до наведеног рока сматраће се неблаговременом. Неблаговремене понуде неће се отворати и по окончању поступка отварања биће враћене понуђачу уз повратницу, са знаком да је иста поднета неблаговремено.

#### **11. МЕСТО, ВРЕМЕ И НАЧИН ОТВАРАЊА ПОНУДА**

**Јавно отварање понуда обавиће се дана 05.08.2013. године у 10:15 часова, у просторијама Војнообавештајне агенције, Београд, Кнеза Милоша 33, четврти спрат, канцеларија број 187. у присуству овлашћених представника понуђача.**

#### **12. УСЛОВИ ПОД КОЈИМА ПРЕДСТАВНИЦИ ПОНУЂАЧА МОГУ УЧЕСТВОВАТИ У ПОСТУПКУ ОТВАРАЊА ПОНУДА**

Отварању понуда може присуствовати овлашћени представник понуђача који је дужан да пре почетка отварања понуда Комисији поднесе овлашћење за учешће у поступку отварања понуда.

#### **13. РОК ЗА ДОНОШЕЊЕ ОДЛУКЕ**

Оквирни рок за доношење одлуке о додели уговора или одлуке о обустави поступка из члана 109. ЗЈН је 20 (двадесет) дана од дана отварања понуда.

#### **14. ЛИЦЕ ЗА КОНТАКТ**

Лице за контакт је пуковник Петар Марјановић, тел. 32-01-964.

**ДИРЕКТОР**  
бригадни генерал  
**Драган Владисављевић**

## I - ОПШТИ ПОДАЦИ О ЈАВНОЈ НАБАВЦИ

НАЗИВ, АДРЕСА И ИНТЕРНЕТ СТРАНИЦА НАРУЧИОЦА: Република Србија - Министарство одбране – Војнообавештајна агенција, Београд, Кнеза Милоша 33. Интернет страница: [www.mod.gov.rs](http://www.mod.gov.rs)

ВРСТА ПОСТУПКА: Отворени поступак јавне набавке.

ПРЕДМЕТ ЈАВНЕ НАБАВКЕ: : Грађевинско уређење објекта КН-15 у касарни „Бањица 2“ у Београду.

НАЗНАКА О ЗАКЉУЧЕЊУ УГОВОРА: Поступак се спроводи ради закључења уговора о јавној набавци услуга одржавања и поправке на објекту високоградње.

КОНТАКТ (ЛИЦЕ, СЛУЖБА): Директан контакт достављањем писаних аката на деловодство Војнообавештајна агенција, Кнеза Милоша 33, 11000 Београд, сваког радног дана у времену 8:30-16:00 часова или факсом на број 011/3006-198 радног дана у времену 8:30- 16:30 часова.

## II - ПОДАЦИ О ПРЕДМЕТУ ЈАВНЕ НАБАВКЕ

ПРЕДМЕТ ЈАВНЕ НАБАВКЕ:

Предмет јавне набавке су радови Грађевинско уређење објекта КН-15 у касарни „Бањица 2“ у Београду:

- 4500000 – грађевински радови

Врше се грађевинско-занатски радови и радови на поправци и замени електро и машинске инсталације. Радови на замени хидро изолације равног крова објекта, унутрашњем уређењу на III спрату са заменом олука и дела фасадне столарије. Услуге се изводе према врсти, опису, шемама и скицама из предмера. Висина објекта је приземље и IV спрата.

## III - УСЛОВИ ЗА УЧЕШЋЕ У ПОСТУПКУ ЈАВНЕ НАБАВКЕ

Право учешћа у поступку јавне набавке имају сва заинтересована лица која испуњавају **обавезне услове** за учешће у поступку, у складу са чланом 75. ЗЈН и **додатне услове** за учешће у поступку јавне набавке у складу са чланом 76. ЗЈН који су одређени овом конкурсном документацијом.

### III 1. - ОБАВЕЗНИ УСЛОВИ

- Обавезне услове морају да испуне **понуђач ако наступа самостално**.
- Обавезне услове морају да испуне и сви **подизвођачи** уколико понуђач наступа са подизвођачима.
- Обавезне услове мора да испуњава **сваки понуђач из групе понуђача** уколико понуду подноси група понуђача.

За испуњење обавезних услова у поступку јавне набавке **понуђач, подизвођач или сваки понуђач из групе понуђача** мора доказати:

1. да је регистрован код надлежног органа, односно уписан у одговарајући регистар;
2. да он и његов законски заступник нису осуђивани за неко од кривичних дела као члан организоване криминалне групе, да нису осуђивани за кривична дела против привреде, кривична дела против животне средине, кривично дело примања или давања мита и кривично дело преваре;
3. да му није изречена мера забране обављања делатности која је на снази у време објављивања позива за подношење понуда;
4. да је измирио доспеле порезе, доприносе и друге јавне дажбине у складу са прописима Републике Србије или стране државе када има седиште на њеној територији;

Да су испуњени обавезни услови **доказује се достављањем у понуди** следећих аката:

- 1) **Фотокопију решења о регистрацији** код Агенције за привредне регистре односно из регистра надлежног Привредног суда.
- 2) **Фотокопију извода из регистара Агенције за привредне регистре** не старију од 6 (шест) месеци.
- 3) **Фотокопију уверења надлежног суда и надлежне полицијске управе Министарства унутрашњих послова** да он и његов законски заступник није осуђиван за неко од кривичних дела као члан организоване криминалне групе, да није осуђиван за неко од кривичних дела против привреде, кривична дела против заштите животне средине, кривично дело примања и давања мита, кривично дело преваре (**не старије од 2 месеца пре отварања понуда**).
- 4) **Фотокопију потврде Привредног суда и Прекршајног суда** да му није изречена мера забране обављања делатности, или потврда Агенције за привредне регистре да код овог органа није регистровано, да му је као привредном друштву изречена мера забране обављања делатности. (**не старије од дана објављивања позива за подношење понуда и не може бити старија од два месеца од дана отварања понуда**).
- 5) **Фотокопију уверења Пореске управе Министарства финансија и привреде** да је измирио доспеле порезе и доприносе и уверење надлежне локалне самоуправе да је измирио обавезе по основу изворних локалних јавних прихода (**не старије од 2 месеца пре отварања понуда**).

Уколико понуду подноси група понуђача - заједничка понуда, доказе за испуњење обавезних услова прилаже сваки од чланова групе.

## III 2. - ДОДАТНИ УСЛОВИ

За испуњење додатних услова у поступку јавне набавке **понуђач** мора доказати да располаже неопходним финансијским и кадровским капацитетом и то:

1. Извршен обилазак објекта где се изводе радови;
2. Да је у претходној обрачунској 2012. години остварио пословне приходе, у износу од минимум 20.000.000,00 динара;
3. Да има 3 (три) запослене инжењера на неодређено време и то:
  - а) Инжењера архитектонске или грађевинске струке са важећом лиценцом ИКС за одговорног извођача радова;

- b) Инжењера електро струке, са важећом лиценцом ИКС за одговорног извођача радова;
  - c) Инжењера машинске струке, са важећом лиценцом ИКС за одговорног извођача радова;
4. Референц листа до сада изведених радова исте или сличне садржине и вредности преко 5.000.000 без ПДВ. За приложене референц листе доставити изјаву надзорног органа и изјаву Наручиоца о квалитетном извршењу посла у периоду не дужем од 8 (осам) година, пре објављивања позива.

Испуњеност додатних услова понуђач доказује достављањем у понуди следећих аката:

- 1) Потписана и оверена изјава о достављању банкарске гаранције за добро извршење посла и отклањање недостатака у гарантном року.
- 2) Потврда наручиоца да је извршен обилазак објекта (издаје се Понуђачу од стране Наручиоца приликом извршења обилазак објекта). Доказ да је извршен обилазак објекта у случају заједничке понуде мора бити достављен од бар једног члана групе, а у случају понуде са подизвођачем потврду доставља понуђач.
- 3) Фотокопију **Извештаја о бонитету Агенције за привредне регистре (БОН-ЈН)** који треба да садржи податке из финансијских извештаја за последње 3 (три) године. Извештај о бонитету представља доказ којим понуђач доказује да је у 2012. години остварио пословне приходе у износу од минимум 20.000.000 динара.
- 4) **Фотокопију личних лиценци из групе: једно лице са лиценцом 400 или 410 (или личне лиценце из групе 800), једно лице са лиценцом 430 (или групе 830) и једно лице са лиценцом 450 (или из групе 850) која ће обављати одговорне функције у току реализације посла (са копијом потврде о продужењу) – за лица из тачке 4. (Ш.2. ДОДАТНИ УСЛОВИ)**
- 5) **Фотокопије радних књижица заједно са копијом обрасца о пријави-одјави Фонду ПИО (МА, МЗА односно одговаравајући образац одјава-пријава) за лица из тачке 4. (Ш.2. ДОДАТНИ УСЛОВИ), којом се доказује да су иста у радном односу на неодређено време код понуђача**
- 6) **Уз референц листу (Прилога 4 ) се доставља изјава надзорног органа и изјава Наручиоца о квалитетном извршењу посла, као и фотокопија прве и последње стране окончане ситуације, односно и других релевантних страна из којих се недвосмислено утврђује обим изведених радова оверен од стране надзорног органа и Наручиоца.**

### **Ш.3. - ОБАВЕШТЕЊЕ ДА ПОНУЂАЧ НИЈЕ ДУЖАН ДА ДОСТАВЉА ДОКАЗЕ КОЈИ СУ ЈАВНО ДОСТУПНИ**

Понуђач није дужан да доставља доказе који су јавно доступни на интернет страницама надлежних органа, с тим да је дужан да у понуди наведе који су то докази и да наведе интернет страницу надлежног органа са потребним детаљима из којих се недвосмислено може приступити траженом доказу.



## **IV- УПУТСТВО ПОНУЂАЧИМА КАКО ДА САЧИНЕ ПОНУДУ**

### **IV.1.- ПОДАЦИ О ЈЕЗИКУ**

Понуђачи су дужни да понуду сачине на српском језику према обрасцима који су саставни део конкурсне документације.

Пратећа документација и штампана литература коју доставља понуђач може бити на неком другом језику под условом да се уз понуду достави превод релевантних одломака на српски језик (превод оверен од стране судског тумача). У овом случају, за сврху разматрања понуда важиће само превод који је оверен од стране судског тумача. За делове понуде који су на страном језику за које није достављен превод оверен од стране судског тумача сматраће се као да нису достављени.

### **IV.2.- ПОСЕБНИ ЗАХТЕВИ У ПОГЛЕДУ НАЧИНА НА КОЈИ ПОНУДА МОРА БИТИ САЧИЊЕНА, НАЧИНА ПОПУЊАВАЊА ОБРАЗАЦА ДАТИХ У КОНКУРСНОЈ ДОКУМЕНТАЦИЈИ, ОДНОСНО ПОДАТАКА КОЈИ МОРАЈУ БИТИ ЊЕН САСТАВНИ ДЕО**

#### ***IV 2.1. - НАЧИН ПРИПРЕМЕ ПОНУДЕ***

Понуђач је дужан да припреми понуду тако да испуни обавезне и додатне услове дефинисане чланом 75. и чланом 76. Закона о јавним набавкама, што доказује достављањем доказа из члана 77. Закона о јавним набавкама на начин одређен конкурсном документацијом, као и да приликом подношења понуде достави тражене прилоге и попуни, потпише и овери обрасце који су дати у конкурсној документацији.

Понуда треба да буде повезана јемствеником у целину која је осигурана печатом тако да се не могу накнадно убацивати, одстрањивати или замењивати појединачни листови. Понуђач је дужан да без одлагања, а најкасније у року од 3 (три) дана од дана настанка промене било ког податка из понуде, о тој промени писмено обавести наручиоца и да је документује на прописани начин.

#### ***IV 2.2. - ПОПУЊАВАЊЕ ОБРАЗАЦА***

Понуда се састоји од прилога који морају бити попуњени, потписани, оверени и поређани редоследом са траженим изјавама, потврдама, уверењим, и другим актима којима се доказује испуњеност услова. Докази за испуњење обавезних и додатних услова прилажу се уз Прилог 3. и треба да буду одвојени посебним листовима на којима се налази ознака прилога.

Уколико на обрасцу није наведено ко исти попуњава, потписује и оверава, то ће за понуђача који наступа самостално или са подизвођачем учинити понуђач а за групу понуђача ће то учинити сви чланови групе или овлашћени представник групе понуђача, сем у случају образаца који се умножавају, модела уговора и услова који морају бити попуњени, потписани и оверени од стране свих чланова групе понуђача, чиме се потврђује да су сви чланови сагласни са његовим одредбама.

#### ***IV 2.3. - ОБРАЗАЦ ПОНУДЕ***

Образац понуде треба да буде попуњен од стране понуђача и мора да садржи:

- опште податке о понуђачу,
- рок важења понуде изражен у броју дана од дана отварања понуда који не може бити краћи од 30 дана,
- цену радова без ПДВ-а, ПДВ и укупну цену са ПДВ-ом изражену у динарима,

- рок завршетка радова изражен у календарским данима од дана увођења у посао,
- податак о проценту укупне вредности набавке који ће се поверити подизвођачу, као и део предмета набавке који ће се извршити преко подизвођача.

Понудом обухватити цену извођења радова и свих пратећих трошкова везаних за прибављање средстава финансијског обезбеђења, испитивања узорака, атеста, упутстава за коришћење, трошкове учешћа у техничком прегледу и све остале трошкове закључно са примопредајом радова.

#### **IV 2.4. - ПОНУДА СА ВАРИЈАНТАМА**

Понуда са варијантама није дозвољена.

#### **IV 2.5. - ТРОШКОВИ ПРИПРЕМАЊА ПОНУДЕ**

Подносилац понуде сноси све трошкове припремања и достављања понуде. Ако је поступак јавне набавке обустављен из разлога који су на страни наручиоца, наручилац је дужан да понуђачу надокнади трошкове израде узорка или модела уколико их је наручилац тражио, ако су израђени у складу са техничким спецификацијама наручиоца и трошкове прибављања средства обезбеђења, под условом да је понуђач тражио накнаду тих трошкова у својој понуди.

### **IV.3. - ОБАВЕШТЕЊЕ О НАЧИНУ НА КОЈИ ПОНУДА МОРА БИТИ ПОДНЕТА**

Понуду на оригиналној конкурсној документацији доставити у затвореној коверти овереној печатом, са назнаком „**ПОНУДА ЗА ЈАВНУ НАБАВКУ ГРАЂЕВИНСКО УРЕЂЕЊЕ ОБЈЕКТА КН-15 У КАСАРНИ БАЊИЦА 2 У БЕОГРАДУ, ЈН БР. 1/13, НЕ ОТВАРАЈ**“ и адресом: Војнообавештајна агенција, 11000 Београд, Кнеза Милоша 33.

**На полеђини коверте навести и написати податке за подносиоца понуде: пун назив и адресу, телефон и факс подносиоца понуде.**

Понуда са варијантама није дозвољена, као нити било каква измена оригиналне конкурсне документације преузете лично од Наручиоца или са Портала Управе за јавне набавке и Интарнет странице Наручиоца.

### **IV.4. - НАЧИН ИЗМЕНЕ, ДОПУНЕ И ОПОЗИВА ПОНУДЕ У СМИСЛУ ЧЛАНА 87. СТАВ 6.**

Понуде не могу бити измењене или опозване после истека рока за доставу понуда. Понуђач може да допуни, измени, или опозове своју понуду обавештавајући Наручиоца писаним путем пре истека рока за подношење понуда.

Обавештење Наручиоцу о допуни, измени, или опозивању понуде мора бити сачињено, запечаћено, обележено и достављено у складу са тачком IV.3. овог упутства, додатно обележен на одговарајући начин као „**ИЗМЕНА**“, „**ЗАМЕНА**“, или „**ОПОЗИВАЊЕ**“ за јавну набавку радова у отвореном поступку - „**ГРАЂЕВИНСКО УРЕЂЕЊЕ ОБЈЕКТА КН-15 У КАСАРНИ БАЊИЦА 2 У БЕОГРАДУ, ЈН БР. 1/13, НЕ ОТВАРАЈ**“.

Понуђачима неће бити дозвољена никаква измена, замена или допуна понуде након крајњег рока за достављање понуда.

Уколико изабрани понуђач одустане од своје понуде, за време важења понуде, или не потпише или одбије да потпише уговор у року који му одреди Наручилац, Наручилац задржава право да уговор додели првом следећем укупно најповољнијем понуђачу, чија је

понуда након поновног рангирања понуда, без понуде понуђача који је одустао од посла, најповољнија према оцени комисије Наручиоца.

#### **IV.5. - ОБАВЕШТЕЊЕ О УЧЕШЋУ ПОНУЂАЧА У ПОСТУПКУ**

Понуђач који је самостално поднео понуду не може истовремено да учествује у заједничкој понуди, а не може да наступа ни као подизвођач. Учешће у више од једне понуде у којима је понуђач укључен (као члан групе или подизвођач) имаће за последицу одбијање тих понуда као неприхватљивих.

#### **IV.6. - АНГАЖОВАЊЕ ПОДИЗВОЂАЧА**

Понуду може поднети понуђач који наступа са подизвођачем.

Уколико понуђач намерава да извршење набавке делимично повери подизвођачу, обавезан је да наведе у својој понуди проценат укупне вредности набавке који ће поверити подизвођачу (не може бити већи од 50 %) и део предмета набавке који ће извршити преко подизвођача. Уколико уговор о јавној набавци буде закључен између наручиоца и понуђача, тај подизвођач ће бити наведен у уговору.

Понуђач је дужан да на захтев наручиоца, омогући приступ код подизвођача ради испуњености услова.

Понуђач је дужан да за подизвођача достави доказе о испуњености обавезних услова из члана 75. став 1. тачка 1) до 4) ЗЈН на начин одређен чл. 77. наведеног закона, наведен тачком Ш.2. конкурсне документације.

Понуђач у потпуности одговара наручиоцу за извршење обавеза из предмета јавне набавке, односно за извршење уговорних обавеза, без обзира на број подизвођача. Понуђач не може ангажовати као подизвођача лице које није наведено у понуди, односно у уговору, а у супротном наручилац ће реализовати средство обезбеђења и раскинути уговор. Понуђач може ангажовати као подизвођача лице које није навео у понуди, само уз сагласност наручиоца што ни у ком погледу не може довести до промене одредби уговора које се односе на цену, рокове испуњења итд. Наручилац ће дати сагласност за ангажовање другог подизвођача само у случају достављања доказа и писане изјаве подизвођача да је након подношења понуде на страни подизвођача настала трајна неспособност плаћања. Наручилац може дати сагласност за ангажовање другог подизвођача само у случају да он испуњава све услове који су одређени за подизвођача (уз достављање доказа предвиђених овом конкурсном документацијом). Промена подизвођача се регулише изменом уговора. Наручилац може на захтев подизвођача да доспела потраживања пренесе директно подизвођачу за део набавке који је он извршио. Наручилац ће омогућити понуђачу да приговори ако потраживање није доспело, односно ако је у вези са доспелим потраживањем имао трошкова обавезан је да достави доказ о томе. Наручилац може на основу тога одредити неспорни део потраживања који може пренети директно подизвођачу.

#### **IV.7. - СПОРАЗУМ ГРУПЕ ПОНУЂАЧА**

Понуду може поднети група понуђача као заједничку понуду. У том случају сваки понуђач из групе понуђача мора да испуни обавезне услове из члана 75. став 1. тачка 1) до 4), Закона о јавним набавкама, а додатне услове испуњавају заједно.

Понуђачи који поднесу заједничку понуду одговарају неограничено солидарно према наручиоцу.

Саставни део заједничке понуде је споразум којим се понуђачи из групе међусобно и према наручиоцу обавезују на извршење јавне набавке, а који обавезно садржи податке о:

1) члану групе који ће бити носилац посла, односно који ће поднети понуду и који ће заступати групу понуђача пред наручиоцем;

- 2) понуђачу који ће у име групе понуђача потписати уговор;
- 3) понуђачу који ће у име групе понуђача дати средство обезбеђења;
- 4) понуђачу који ће издати рачун;
- 5) рачуну на који ће бити извршено плаћање;
- 6) обавезама сваког од понуђача из групе понуђача за извршење уговора;
- 7) који део радова (врста) и у ком обиму (у процентуалном износу) извршавају поједини чланови групе;
- 8) да чланови заједничке понуде солидарно и без икаквих условљавања преузимају све обавезе члана заједничке понуде који је одустао од посла.

Споразум се доставља као посебан доказ и наведен је као један од прилога понуђача (број 3.14) уз Прилог број 4 конкурсне документације.

## **IV.8. - ЗАХТЕВИ У ПОГЛЕДУ НАЧИНА И УСЛОВА ПЛАЋАЊА, РОКА ЗА ОТКЛАЊАЊЕ НЕДОСТАКА И ДРУГЕ ОКОЛНОСТИ**

### **IV 8.1. - НАЧИН И УСЛОВИ ПЛАЋАЊА**

Исплата изведених радова врши се суксецивно на основу испостављених привремених месечних ситуација за изведене количине радова, и то до 95% уговорене вредности, а преосталих 5% по коначном обрачуну путем окончане ситуације.

Надзорни орган је обавезан да ситуацију овери у року од 5 дана од дана пријема на деловодство Наручиоца (Инвеститора), или да је у истом року уз писмено образложење врати извођачу уколико не постоји основ за њену исплату.

Наручилац се обавезује да све исплате врши у року од 30 (тридесет) дана од дана настанка дужничко-поверилачког односа (ДПО), који настаје:

- за привремене ситуације од дана потписа надзорног органа,
- за окончану ситуацију од дана овере окончане ситуације од стране Комисије за коначни обрачун.

У случају доцње у исплати Извешилац има право на затезну камату сходно прописима о висини стопе затезне камате.

Извршилац радова се обавезује да једном месечно испоставља привремене ситуације, за изведене радове. Привремене ситуације Извршилац радова ће испостављати на основу количина оверених од стране надзорног органа у грађевинској књизи, а према јединачним ценама из усвојене понуде.

Извршилац је дужан да благовремено достави средстава финансијског обезбеђења у складу са моделом уговора.

Наручилац не издаје финансијске гаранције плаћања.

Наручилац не прихвата никакво додатно условљавање од стране понуђача, поготово не по питању рока извршења радова или услуге као и услова и начина плаћања. Остале појединости везане за исплату изведених радова дате су моделом уговора.

### **IV 8.2. - ОТКЛАЊАЊЕ НЕДОСТАКА**

Гарантни рок се рачуна од дана примопредаје радова. Минимални гарантни рок за изведене радове који Наручилац може да прихвати је 2 (две) године.

Уколико понуђач понуди краћи гарантни период од периода који је дефинисан претходним ставом, понуда ће бити одбијена као неприхватљива.

Извршилац који потпише уговор о јавној набавци радова ће се обавезати да у гарантном року на писмени захтев Наручиоца, о свом трошку отклони све недостатке који се појаве у току гарантног рока, а који су наступили услед тога што се Извршилац није држао својих обавеза у погледу квалитета радова и материјала.

Наручилац ће одредити Извршиоцу примерени рок за отклањање недостатака. Уколико Извршилац не отклони недостатке у року који је Наручилац одредио, Наручилац задржава право да на терет извођача радова ангажује другог извођача радова, за отклањање предметних недостатака.

У том случају Наручилац достављено средство финансијског обезбеђења без приговора може наплатити без потребе да доказује или показује основ или разлог за то банци која је исту издала.

Уколико средство финансијског обезбеђења за отклањање недостатака у гарантном року не покрива у потпуности трошкове настале отлањањем недостатака, Наручилац има право да од Извођача тражи накнаду до пуног износа штете.

#### **IV.9. - ВАЛУТА И НАЧИН НА КОЈИ ЈЕ ИЗРАЖЕНА ЦЕНА У ПОНУДИ**

Све цене у понуди се изражавају у динарима. Цена мора обухватити све трошкове везане за извођење радова према предмјеру и опису радова, конкурсној документацији из поступка јавне набавке закључно са техничким прегледом и примопредајом радова.

- а) **Јединичне цене** извођења радова за сваку позицију из достављеног предмера према следећем:
  - Јединачне цене свих позиција дати без обрачунавања припадајућег пореза (ПДВ).
  - Припадајући порез (ПДВ) приказати у рекапитулацији.
- б) Укупне цене (без ПДВ) **сатница радне снаге** (са урачунаним фактором) дати по групама радне снаге (од II до VIII), при чему посебно назначити: фактор предузећа и просечну **цену радне снаге**.
- в) **Промена цене** вршиће се Индексном методологијом, уз примену статистичких података Републичког завода за статистику, а према следећој формули:

$$\text{Иц} = ( \text{Ум} \times \text{М/Мо} + \text{Урс} \times \text{Тж/Тжо} ) - 1,10$$

где је:

Иц - Коефицијент измене цене;

Ум - Процент учешћа вредности материјала у укупној вредности радова (60 %);

М - Индекс цена произвођача индустријских производа на дан утврђивања измене цене (елементи и материјали за уграђивање у грађевинарству);

Мо - Индекс цена произвођача индустријских производа на нивоу базног датума (елементи и материјали за уграђивање у грађевинарству);

Урс - Процент учешћа вредности рада (радне снаге) у укупној вредности радова (40%);

Тж - Индекс трошкова живота на дан утврђивања измене цене;

Тжо - Индекс трошкова живота на нивоу базног датума.

**Базни датум је датум отварања понуде увећан за рок важења понуде-опција понуде.**

## **IV.10. - ОБЕЗБЕЂЕЊЕ ИСПУЊЕЊА ОБАВЕЗА ПОНУЂАЧА**

### **IV.10. 1. - ФИНАНСИЈСКО ОБЕЗБЕЂЕЊЕ ОЗБИЉНОСТИ ПОНУДЕ И ЗАКЉУЧЕЊА УГОВОРА**

За финансијско обезбеђење озбиљности понуде и закључивања уговора, у понуди се доставља **Инструмент обезбеђења озбиљности понуде и закључења уговора и то:**

- **Две (две) бланко сопствене менице које ће гласити свака на 5% (пет) вредности понуде, без ПДВ,** (потписане и оверене према картону депонованих потписа и то једна за озбиљност понуде односно потписивање уговора - враћа се по обостраном потписивању уговора, а друга за осигурање инструмента обезбеђења реализације уговора – враћа се по достављању инструмента финансијског обезбеђења реализације уговора - банкарска гаранција).
- **Копију картона депонованих потписа** овлашћеног лица издатог и овереног од стране пословне банке понуђача, при чему овера од стране банке **не сме бити старија** од месец дана од дана отварања понуде и на истом се јасно морају видети депоновани потписи и печат фирме понуђача,
- **Менично овлашћење** да се за менице из става 1. ове тачке у износу од по 5% од вредности понуде, без сагласности понуђача могу поднети на наплату у случају да изабрани понуђач не потпише уговор, односно не достави инструмент финансијског обезбеђења реализације уговора - банкарску гаранцију, на начин и у року како је регулисано уговором. Приложене менице, понуђачима који нису изабрани, враћају се по доношењу одлуке о избору најповољнијег понуђача (уз обавештење).
- **Копију захтева за регистрацију меница** у складу са Одлуком о ближим условима, садржини и начину вођења регистра меница и овлашћења („Службени гласник РС“, бр. 56/11).

### **IV.10. 2. ФИНАНСИЈСКО ОБЕЗБЕЂЕЊЕ РЕАЛИЗАЦИЈЕ УГОВОРА И ОТКЛАЊАЊА НЕДОСТАКА У ГАРАНТНОМ РОКУ**

Као инструменти финансијског обезбеђења **реализације уговора и отклањања недостатака у гарантном року**, Изабрани понуђач са којим се закључи уговор предаје Наручиоцу **банкарску гаранцију**, на начин како је то предвиђено моделом уговора и то:

- **Банкарска гаранција за добро извршење посла, платива на први позив (без приговора), у износу од 10% (десет)** од вредности уговора, без ПДВ (у динарима), предаје изабрани понуђач на начин како је то предвиђено моделом уговора. Банкарска гаранција **за добро извршење посла** мора да важи најмање 30 (тридесет) дана од дана уговореног рока завршетак радова.

У случају да понуђач не достави гаранцију за добро извршење посла у року и на начин који је предвиђен моделом уговора, Наручилац задржава право да уговор додели првом следећем укупно најповољнијем понуђачу, који је доставио одговарајућу и прихватљиву понуду.

Као инструменти финансијског обезбеђења **отклањања недостатака у гарантном року**, Изабрани понуђач са којим се закључи уговор предаје Наручиоцу **банкарску гаранцију**, на начин како је то предвиђено моделом уговора и то:

- **Банкарска гаранција за отклањање недостатака у гарантном року, платива на први позив (без приговора), у износу од 5% (пет)** од вредности изведених радова са ПДВ (у динарима), предаје изабрани понуђач приликом примопредаје изведених радова на начин како је то предвиђено моделом уговора. Банкарска гаранција **за отклањање недостатака у гарантном року** мора да важи најмање 5

(пет) дана дуже од дана истека гарантног рока.

Уколико понуђач одбије да достави банкарску гаранцију за отклањање недостатака у гарантном року, Наручилац ће задржати при коначном обрачуну 5% од укупне вредности радова, до истека гарантног рока.

Гаранција за отклањање недостатака у гарантном року мора да буде у валути понуде. Гаранција за отклањање недостатака у гарантном року мора да важи 5 дана дуже од дана истека гарантног рока који ће се утврдити приликом примопредаје радова. Иста мора бити без приговора и наплата на први позив.

Наручилац може да захтева да се износ гаранције за отклањање недостатака у гарантном року повећа о трошку понуђача, до нивоа довољног да заштити Наручиоца од финансијског губитка у случају да изабрани понуђач не изврши обавезе из гарантног рока.

#### **IV.11.- ЗАХТЕВИ У ПОГЛЕДУ ЗАШТИТЕ ПОВЕРЉИВОСТИ ПОДАТАКА**

Наручилац је дужан да:

- 1) чува као поверљиве све податке о понуђачима садржане у понуди које је као такве, у складу са законом, понуђач означио у понуди;
- 2) одбије давање информације која би значила повреду поверљивости података добијених у понуди;
- 3) чува као пословну тајну имена заинтересованих лица, понуђача, као и податке о поднетим понудама до отварања понуда.

Неће се сматрати поверљивим докази о испуњености обавезних услова, цена и други подаци из понуде који су од значаја за примену елемената критеријума и рангирање понуде.

Процес оцењивања понуда и избора најповољније понуде сматра се поверљивим. Информације које се односе на преглед, појашњење, оцењивање и поређење понуда, неће бити доступне понуђачима, нити било којој другој особи која није службено укључена у овај процес док се не донесе одлука о додели уговора, односно одлука о обустави поступка јавне набавке.

Свако настојање понуђача да утичу на Наручиочево оцењивање понуда или одлуку о избору изазваће одбијање његове понуде.

По закљученом уговору, пре увођења у посао, извршиће се неопходна безбедносна провера свих лица која ће учествовати у извођењу радова. Само лицима која су прошла безбедносну проверу биће омогућен улазак на локацију па је потребно да Извршилац обезбеди довољан број лица по свим струкама.

#### **IV.12. - ДОДАТНЕ ИНФОРМАЦИЈЕ И ПОЈАШЊЕЊА КОНКУРСНЕ ДОКУМЕНТАЦИЈЕ**

Понуђачима није допуштено да евентуалне грешке у конкурсној документацији сами исправљају. Уколико уоче неку грешку било какве природе, о томе ће обавестити Наручиоца. Исправке утврђених грешака, Наручилац ће, у форми допуне или измене, без одлагања објавити на Порталу јавних набавки и на својој интернет страници. Заинтересовано лице може, у писаном облику, тражити од Наручиоца додатне информације или појашњења у вези са припремањем и подношењем понуде, најкасније 5 (пет) дана пре истека рока за подношење понуде.

Понуђач може додатне информације или појашњења у вези са припремом понуде тражити од Наручиоца искључиво писаним путем на адресу Војнообавештајна агенција, ул. Кнеза Милоша 33 11000 Београд или путем факса на број +381 11 3006 198 и то обавезно са назнаком „ГРАЂЕВИНСКО УРЕЂЕЊЕ ОБЈЕКТА КН-15 У КАСАРНИ БАЊИЦА 2 У БЕОГРАДУ, ЈН БР. 1/13“

Начин доставе писаног захтева директно на деловодство Наручиоца је сваког радног дана од 8:30-16:30 часова.

Ако је документ из поступка јавне набавке достављен од стране наручиоца или понуђача путем факса, страна која је извршила достављање дужна је да од друге стране захтева да на исти начин потврди пријем тог документа, што је друга страна дужна и да учини када је то неопходно као доказ да је извршено достављање.

Наручилац је дужан да у року од 3 (три) дана од дана пријема захтева од стране заинтересованог лица, заинтересованом лицу пошаље одговор у писаном облику и да истовремено ту информацију објави на Порталу јавних набавки и на својој интернет страници.

Тражење додатних информација или појашњења телефоном није дозвољено.

Наручилац у било које време пре крајњег рока за подношење понуда може да изврши измене конкурсне документације издавањем допуна или измена.

Сваки од тако издатих допуна представљаће саставни део конкурсне документације, а измене документације биће извршене тако да се поједини делови конкурсне документације стављају ван снаге или замењују новим листовима које носе видљиву ознаку "измена". Допуне и измене конкурсне документације Наручилац ће без одлагања објавити на Порталу јавних набавки и на својој интернет страници.

Уколико Наручилац измени или допуни конкурсну документацију 8 (осам) или мање дана пре истека рока за подношење понуда, Наручилац ће продужити рок за достављање понуда и објавити обавештење о продужењу рока за подношење понуда.

По истеку рока за подношење понуда наручилац не може да мења нити допуњује конкурсну документацију.

Комуникација у поступку јавне набавке врши се писаним путем, односно путем поште или факсом.

#### **IV.13. - ОТВАРАЊЕ ПОНУДА**

Јавно отварање понуда обавиће се дана 05.08.2013. године са почетком у 10:15 часова, у просторијама Војнообавештајне агенције, Београд, Кнеза Милоша 33, четврти спрат, канцеларија број 187. у присуству овлашћених представника понуђача. Представници понуђача подносе потписана и оверена пуномоћја за учешће у отварању понуда непосредно пре почетка рада комисије.

Отварање понуда извршиће се према редоследу приспећа понуда.

Понуде за које су достављена обавештења о опозиву неће се отворати и биће враћене понуђачу.

Наручилац ће припремити записник са отварања понуда са информацијама које су утврђене при отварању понуда и исти ће бити уручен присутним овлашћеним представницима понуђача, а осталима ће бити достављен поштом у року од 3 дана од дана отварања понуда.



#### **IV.14. - ДОДАТНА ОБЈАШЊЕЊА ПОСЛЕ ОТВАРАЊА ПОНУДА И КОНТРОЛА КОД ПОНУЂАЧА ОДНОСНО ЊЕГОВОГ ПОДИЗВОЂАЧА**

Наручилац може у складу са чланом 93. Закона тражити од понуђача додатна објашњења одређених елемената понуде или евентуалних нејасноћа у његовој понуди и затражити анализу цене уколико нађе за сходно да је потребна таква анализа, која ће му помоћи при прегледу, вредновању и упоређивању понуда.

Такво објашњење може да се затражи у свакој фази до момента доношења одлуке о додели уговора. Захтеви за објашњења и одговори морају бити достављени у писаној форми поштом или путем факса и неће се захтевати, нудити или дозволити било каква промена елемената понуде који су од значаја за примену критеријума за доделу уговора, односно промену којом би се понуда која је неодговарајућа или неприхватљива учинила одговарајућом, односно прихватљивом.

Уколико понуђач у примереном року који му је одредио Наручилац не достави, или одбије да достави објашњење, односно анализу цене, понуда таквог понуђача ће бити одбијена као неприхватљива.

Комисија за јавну набавку ће извршити стручну оцену понуда о чему ће сачинити извештај.

#### **IV.15. ЗАХТЕВ У ПОГЛЕДУ ДОДАТНОГ ОБЕЗБЕЂЕЊА ИСПУЊЕЊА УГОВОРНИХ ОБАВЕЗА**

Наручилац може тражити средство додатног обезбеђења испуњења уговорних обавеза ако поседује доказ да је понуђач добио негативну референцу за јавну набавку чији предмет није истоврсан предмету ове јавне набавке. Вредност средства додатног обезбеђења не може бити већа од 15% понуђене цене, а као средство додатног обезбеђења тражиће се посебна банкарска гаранција.

#### **IV.16. - КРИТЕРИЈУМ ЗА ДОДЕЛУ УГОВОРА И ЕЛЕМЕНТИ КРИТЕРИЈУМА (ОПИСАНИ И ВРЕДНОСНО ИЗРАЖЕНИ, МЕТОДОЛОГИЈА ДОДЕЛЕ ПОНДЕРА)**

Наручилац ће након оцене понуда одбити све неприхватљиве понуде.

Прихватљиве понуде наручилац рангира применом критеријума одређеног у позиву за подношење понуда.

Критеријум за оцењивање понуда је **економски најповољнија понуда**.

Пондерисаће се следећи елементи из понуде:

- укупна цена радова: до 90 бодова,
- просечна бруто сатница радне снаге : до 10 бодова.

Пондерисање понуда и доношење одлуке о додели уговора о предметној јавној набавци извршиће се, сагласно чл. 107-108. Закона о јавним набавкама. Пондери ће се обрачунавати на две децимале.

#### **IV.16.1. - УКУПНА ПОНУЂЕНА ЦЕНА**

Понуда са најнижом укупном ценом добија максимални број пондера (90). За сваку другу понуду, број бодова се обрачунава према следећој формули:

$$P_1 = \frac{C_{\min}}{C_{\text{pon}}} * 90, \text{ где је:}$$

$P_1$  = број бодова,

$C_{\min}$  = минимална понуђена цена,

$C_{\text{pon}}$  = цена посматране понуде.

#### **IV.16.2. - ПРОСЕЧНА БРУТО САТНИЦА РАДНЕ СНАГЕ**

Понуда са најнижом понуђеном просечном бруто сатницом добија максимални број пондера (10). Најнижа понуђена бруто сатница не сме бити нижа од законског минимума. За сваку другу понуду, број бодова се обрачунава према следећој формули:

$$P_2 = \frac{B_{\min}}{B_{\text{pon}}} * 10 \quad \text{где је:}$$

$P_2$  = број бодова,

$B_{\min}$  = најнижа понуђена просечна цена бруто сатнице радне снаге,

$B_{\text{pon}}$  = понуђена просечна цена бруто сатнице радне снаге,

Бодови се обрачунавају на тачност од две децимале.

#### **IV.17. - ИСПРАВКА ГРЕШАКА У ПОДНЕТОЈ ПОНУДИ**

Уколико понуђач начини грешку у попуњавању, дужан је да исту избели или прецрта и правилно попуни, а место начињене грешке парафира и овери печатом.

Наручилац може, уз сагласност понуђача, да изврши исправке рачунских грешака уочених приликом разматрања понуде, по окончаном поступку отварања понуда, узимајући као релевантне јединичне цене.

Утврђене грешке ће се кориговати на следећи начин:

- када је утврђена разлика у износу израженом бројем и словима, износ изражен словима сматраће се тачним;
- када није тачан производ јединичне цене и количине, јединична цена ће се сматрати тачном, осим у износима који су дати паушално.

Комисија наручиоца ће износ који је погрешан прецртати и правилно попунити, а место исправљене грешке парафирати.

Износ назначен на Обрасцу понуде биће од стране Наручиоца коригован у сагласности са исправљеним утврђеним грешкама и тај износ ће се сматрати обавезујућим за понуђача и биће коришћен при рангирању понуда. Понуђачу ће након увида у контролисану понуду

бити омогућено да потпише исправљени износ понуде и то прихватити као коначан износ своје понуде.

Ако се понуђач не сагласи са исправком рачунских грешака, наручилац ће његову понуду одбити као неприхватљиву.

#### **IV.18. - РАЗЛОЗИ ЗБОГ КОЈИХ ПОНУДА МОЖЕ БИТИ ОДБИЈЕНА**

Наручилац задржава право провере достављених докумената од стране понуђача. Уколико се том приликом установи да копија траженог документа не одговара у потпуности оригиналу тог документа, понуда ће бити одбијена као неодговарајућа.

Наручилац ће одбити понуду ако је достављена према Закону о јавним набавкама као неблаговремена, неприхватљива и неодговарајућа.

Такође, наручилац ће одбити понуду у складу са чланом 106. Закона о јавним набавкама, ако:

- 1) понуђач не докаже да испуњава обавезне услове за учешће;
- 2) понуђач не докаже да испуњава додатне услове;
- 3) понуђач није доставио тражено средство обезбеђења;
- 4) је понуђени рок важења понуде краћи од прописаног;
- 5) понуђач понудио рок за завршетак радова дужи од 90 календарских дана од дана увођења у посао;
- 6) понуда садржи друге недостатке због којих није могуће утврдити стварну садржину понуде или није могуће упоредити је са другим понудама.

Наручилац ће одбити понуду у складу са чланом 23. став 2. Закона о јавним набавкама, ако је понуђач непосредно или посредно дао, понудио или ставио у изглед неку корист или покушао да сазна поверљиве информације или да на било који други начин утиче на поступање Наручиоца у току поступка јавне набавке.

Понуда понуђача који има негативне референце сходно члану 82. Закона о јавним набавкама, неће бити разматрана.

#### **IV.19. - ОБУСТАВА ПОСТУПКА ЈАВНЕ НАБАВКЕ**

Наручилац је дужан да обустави поступак јавне набавке уколико нису испуњени услови за доделу уговора дефинисани Законом о јавним набавкама и овом конкурсном документацијом.

Наручилац може да обустави поступак јавне набавке из објективних и доказивих разлога који се нису могли предвидети у време покретања поступка и који онемогућавају да се започети поступак оконча, односно услед којих је престала потреба наручиоца за предметном набавком због чега се неће понављати у току исте буџетске године, односно у наредних 6 месеци.

Наручилац ће у одлуци о обустави поступка јавне набавке одлучити о трошковима припремања понуде из члана 88. став 3. Закона о јавним набавкама, уколико је поступак јавне набавке обустављен из разлога који су на страни Наручиоца.

Уколико је поступак јавне набавке обустављен из разлога који су на страни Наручиоца, Наручилац није дужан да понуђачу надокнади трошкове израде узорака или модела и трошкове прибављања средстава обезбеђења јер овом конкурсном документацијом израда узорака или модела и прибављање средстава обезбеђења није тражено у фази израде и подношења понуде.

Остали трошкови израде понуде падају на терет Понуђача.

## **IV.20. - ОДЛУКА О ДОДЕЛИ УГОВОРА**

На основу извештаја комисије, Наручилац ће уколико буду испуњени услови предвиђени одредбом члана 108. Закона о јавним набавкама, донети Одлуку о додели уговора понуђачу чија је понуда оцењена као одговарајућа и прихватљива и којој је применом критеријума "економски најповољнија понуда" додељен највећи број пондера.

Оквирни рок у коме ће Наручилац донети Одлуку о додели уговора је 20 (двадесет) дана од дана јавног отварања понуда.

Одлуку о додели уговора, Наручилац ће доставити свим понуђачима у року од 3 (три) дана од дана доношења одлуке.

Ако се одлука доставља непосредно или факсом, наручилац мора имати потврду пријема одлуке од стране понуђача, а уколико се одлука доставља путем поште мора се послати препоручено са повратницом.

Ако понуђач одбије пријем одлуке, сматра се да је одлука достављена дана када је пријем одбијен.

Уговор са најповољнијим понуђачем биће закључен у року од 8 (осам) дана од дана протекла рока за подношење захтева за заштиту права, а уколико у том року не буде добијено позитивно мишљење на нацрт уговора, од стране Дирекције за имовинско-правне послове Министарства одбране, уговор ће бити закључен у року од 8 (осам) дана од добијања позитивног мишљења на предметни нацрт уговора са најповољнијим понуђачем.

У случају да понуђач чија је понуда изабрана као најповољнија одбије да закључи уговор, наручилац може закључити уговор са првим следећим најповољнијим понуђачем.

Сви понуђачи који нису изабрани имају право да изврше увид у документацију о спроведеном поступку јавне набавке после доношења одлуке у складу и на начин прописан чланом 110. ЗЈН.

## **IV.21. - ДОДЕЛА УГОВОРА У СЛУЧАЈУ ЈЕДНАКИХ ПОНУДА**

Уколико се након рангирања понуда утврди да два или више понуђача имају исти број пондера, Наручилац ће уговор доделити понуђачу који је повољнији, тј. има већи број пондера, по основу понуђене цене радова.

## **IV.22. - ОБАВЕШТЕЊЕ О ДУЖНОСТИМА ПОНУЂАЧА**

Понуђач је дужан да при састављању своје понуде наведе да је поштовао обавезе које произилазе из важећих прописа о заштити на раду, запошљавању и условима рада, заштити животне средине, као и да гарантује да је ималац права интелектуалне својине (овај навод понуђач потврђује потписом обрасца 2. конкурсне документације).

## **IV.23. - ОБАВЕШТЕЊЕ О НАЧИНУ И РОКУ ПОДНОШЕЊА ЗАХТЕВА ЗА ЗАШТИТУ ПРАВА**

Понуђач, односно свако заинтересовано лице које има интерес да му се додели уговор о јавној набавци може да поднесе захтев за заштиту права, у току целог поступка јавне набавке, против сваке радње Наручиоца, осим ако Законом о јавним набавкама није другачије одређено.

Захтев за заштиту права подноси се Републичкој комисији, а предаје се Наручиоцу непосредно или поштом препоручено са повратницом, уз уплату прописане таксе. Примерак захтева за заштиту права подносилац истовремено доставља Републичкој комисији за заштиту права у поступцима јавних набавки, на адресу Немањина 22-26, 11000 Београд.

Захтев за заштиту права којим се оспорава врста поступка, садржина позива за достављање понуда или конкурсне документације сматраће се благовременим уколико је примљен од стране Наручиоца најкасније 7 (седам) дана пре истека рока за подношење понуда, без обзира на начин достављања. У том случају долази до застоја рока за подношење понуда.

Захтевом за заштиту права не могу се оспоравати радње Наручиоца предузете у поступку јавне набавке ако су подносиоцу захтева били или могли бити познати разлози за његово подношење пре истека рока за подношење понуда, а подносилац захтева га није поднео пре истека тог рока који је наведен у претходном ставу, а који износи 7 (седам) дана пре истека рока за подношење понуда.

После доношења одлуке наручиоца о додели уговора или одлуке о обустави поступка, рок за подношење захтева за заштиту права је десет дана од дана пријема одлуке.

Захтев за заштиту права мора садржати све податке и прилоге из члана 151. Закона о јавним набавкама.

Подносилац захтева за заштиту права је дужан да изврши уплату таксе:

Сврха плаћања: Републичка административна такса за јавну набавку број 01/13

Шифра плаћања: 153

Текући рачун: 840-742221843-57

Модел: 97

Позив на број: 50-016 Прималац: Буџет Републике Србије Износ: 80.000 динара

Захтев за заштиту права и јавног интереса задржава даље активности Наручиоца у поступку јавне набавке до доношења одлуке о поднетом захтеву сем ако Републичка комисије на предлог Наручиоца не одлучи другачије. О поднетом захтеву за заштиту права наручилац ће обавестити све учеснике у поступку јавне набавке, односно објавити обавештење о поднетом захтеву на порталу јавних набавки у року од 2 (два) дана од дана пријема захтева.

#### **IV.24. - ОБАВЕШТЕЊЕ О РОКУ ЗА ЗАКЉУЧЕЊЕ УГОВОРА**

Наручилац закључује уговор о јавној набавци са понуђачем којем је додељен уговор у року од 8 (осам) дана од дана протекла рока за подношење захтева за заштиту права. Приликом потписа уговора, уговорне стране ће оверити и парафирати сваку страницу и све прилоге који чине саставни део уговора.

**Наручилац: Министарство одбране – Војнообавештајна агенција**

На основу позива за достављање понуде за:

**ДОДЕЛУ УГОВОРА У ЈАВНОЈ НАБАВЦИ ЈН БР. 1/13 ЗА**

**“ГРАЂЕВИНСКО УРЕЂЕЊЕ ОБЈЕКТА КН-15 У КАСАРНИ БАЊИЦА 2 У БЕОГРАДУ”,**

у отвореном поступку, ПОНУЂАЧ:

---

---

(унети опште податке о понуђиваћу)

који наступа на начин:

**а) самостално      б) са подизвођачем      ц) заједничка понуда**

доставља:

**П О Н У Д У**

**број \_\_\_\_\_ од \_\_\_\_\_**

1. Да квалитетно извршимо све предметне радове у складу са наведеним условима из конкурсне документације, поштујући све важеће прописе и стандарде, на износ од:

Укупна вредност понуде изражена у

динарима без ПДВ-а: \_\_\_\_\_ динара

ПДВ: \_\_\_\_\_ динара

УКУПНО СА ПДВ-ом: \_\_\_\_\_ динара

2. Рок завршетка радова је \_\_\_\_\_ ( \_\_\_\_\_ ) календарских дана од дана увођења у посао (не дужи од 90 дана).  
(и словима)

3. Гарантни рок за отклањање недостатака је: \_\_\_\_\_ ( \_\_\_\_\_ ) године, од дана примопредаје (не краћи од 2 године).

4. За извршење јавне набавке ангажујемо \_\_\_\_\_ ( \_\_\_\_\_ ) подизвођача  
(уписати број подизвођача) (и словима)

5. Процент вредности набавке који се поверава подизвођачу износи \_\_\_\_\_ %, а односи се на део предмета набавке: \_\_\_\_\_

6. Уз понуду прилажемо обрасце прилоге и доказе тражене конкурсном документацијом.

7. Важност понуде је \_\_\_\_\_ ( \_\_\_\_\_ ) дана од дана отварања понуда  
(не краћи од 30 дана).  
(и словима)

У \_\_\_\_\_ ,  
\_\_\_\_\_

(датум)

(МП)

**ЗА ПОНУЂАЧА**

\_\_\_\_\_  
(име и презиме овлашћеног лица)

\_\_\_\_\_  
(потпис овлашћеног лица)

**ОБРАЗАЦ СТРУКТУРЕ ЦЕНЕ****ПРЕДМЕР РАДОВА НА УРЕЂЕЊУ ОБЈЕКТА КН-15 У КРУГУ КАСАРНЕ  
"БАЊИЦА 2" У БЕОГРАДУ****I. ГРАЂЕВИНСКИ РАДОВИ****И1. ПРЕДХОДНИ РАДОВИ**

1. Демонтажа старе столарије – преграде са вратима од тераса у ходнику објекта, величине веће од 3.00 m<sup>2</sup> (дим.150/205, 212/205, 212/205+60 см). Преграде скинути пажљиво, са најмањим могућим оштећењем шпалетни и одвести на градску депонију. Обрачун извршити по 1 ком. скинуте преграде.
- ком 5,00      x      =
2. Демонтажа дрвене облоге са радијатора у учионици. Маске од универа са потконструкцијом демонтирати, скинути са објекта, одложити на привремену депонију, а затим одвести на градску депонију. Обрачун извршити по 1 m<sup>2</sup> демонтиране облоге.
- m<sup>2</sup> 20,00      x      =
3. Скидање постојеће подне облоге по просторијама (канцеларијама и кабинетима) трећег и петог спрата од итисона који је постављен лепљењем преко подлоге од паркета или гуме. Скинути стари итисон одвести на градску депонију. Обрачун извршити по 1 m<sup>2</sup> скинутог итисона.
- m<sup>2</sup> 400,00      x      =
4. Демонтажа старе столарије – преграде са и без врата у ходнику 5. спрата дим. (150/170,150/206). Преграде скинути, пажљиво са најмањим могућим оштећењем шпалетни и одвести на градску депонију. Обрчун извршити по 1 ком. скинуте преграде.
- ком 2,00      x      =

5. Демонтажа носача пројекционог платна у кабинетима 304, 305 и 308, комплет и одвоз на градску депонију.  
Обрачун извршити по 1 ком. демонтираних носача.
- ком 3,00      х      =
6. Демонтажа учиончких табли са зидова кабинета 304, 305 и 308 и предаја кориснику.  
Обрачун извршити по 1 ком. демонтиране табле.
- ком 3,00      х      =
7. Демонтажа металних решетки са прозора на петом спрату, одвоз на место које одреди надзорни орган на удаљеност од око 2 км.  
Обрачун извршити по 1 ком. демонтиране решетке.
- ком 9,00      х      =
8. Демонтажа старе столарије – прозоре са објекта величине мање од 3.00 m<sup>2</sup> (дим.69/113,69/190 см). Прозоре скинути пажљиво, са најмањим могућим оштећењем шпалетни и одвести на градску депонију.  
Обрачун извршити по 1 ком. скинутог прозора.
- ком 84,00      х      =
9. Скидање постојеће подне облоге од гуме по просторијама (кабинетима).  
Скинути гумени под, спустити га са објекта, а затим одвести на градску депонију.  
Обрачун извршити по 1 m<sup>2</sup> скинутог итисона.
- m<sup>2</sup> 245,00      х      =
10. Скидање постојеће зидне облоге од итисона са дрвеним украсним елементима на петом спрату.  
Скинути итисон одвести на градску депонију.  
Обрачун извршити по 1 m<sup>2</sup> скинутог итисона.
- m<sup>2</sup> 30,00      х      =



11. Скидање постојећих украсних дрвених елемената са плафона на петом спрату, а затим одвести на градску депонију. Обрачун извршити по ком скинутог украсног елемента.
- ком 3,00      х      =
12. Скидање постојећих дрвених подеста у кабинетима дим. 200/165/7см, а затим одвести на градску депонију. Обрачун извршити по ком скинутог подеста.
- ком 2,00      х      =
13. Скидање пода од класичног паркета заједно са лајснама по канцеларијама трећег спрата. Уз помоћ Надзорног органа извршити преглед паркета по просторијама где је скинут завршни под од итисона и одредити у којим се просторијама скида комплетан под од паркета. Скинути паркет, ако је могуће пребрати очистити, сложити и предати Инветститору. У супротном, паркет одвести на градску депонију. Обрачун извршити по 1 m<sup>2</sup> скинутог пода од паркета, а количина по процени.
- m<sup>2</sup> 20,00      х      =
14. Скидање постојећих завеса (лаганих и тешких), разних димензија по кабинетима и канцеларијама и исте предати кориснику. Обрачун извршити по комаду скинуте завесе.
- ком 15,00      х      =
- 

**Укупно за врсту рада:**

\

## **I/2. ЗИДАРСКИ РАДОВИ**

Обијање постојећег зидног малтера различитих дебљина.

На местима где је постојећи малтер оштећен, испуцао или се подкорушио исти обити све до опеке са чишћењем фуга, а шут изнети ван објекта на градску депонију.

1. Површину са које је скинут малтер очистити, на малтеру који остаје обрадити (узећи) ивице и припремити подлогу за ново малтерисање.  
Обрачун извршити по  $m^2$ .

$$m^2 \quad 10,00 \quad x \quad =$$

Малтерисање унутрашњих површина зидова од опеке са којих је скинут оштећени малтер, продужним малтером Р 1:2:6.

2. Малтерисање извести у два слоја -груби и фини са предходним квашењем подлоге и завршним финим пердашењем.  
Обрачун извршити по  $m^2$  са потребном зидарском скелом.

$$m^2 \quad 10,00 \quad x \quad =$$

**Укупно за врсту рада:**

### **I/3. ИЗОЛАТЕРСКИ РАДОВИ**

- Скидање бетонских плоча дим. 50/50/5см  
заједно са слојем постојеће  
хидроизолације преко бетонских плоча,  
1. спуштање са објекта и одвоз на  
градску депонију.  
Обрачун извршити по 1 m<sup>2</sup>.  
m<sup>2</sup> 480,00 x =
- Обијање постојећег холкера од рабицираног  
цементног малтера р.ш око 15 см, спуштање  
2. материјала са објекта и одвожење на градску  
депонију.  
Обрачун извршити по 1 m<sup>1</sup> .  
m<sup>1</sup> 154,00 x =
- Скидање песка испод бетонских плоча  
просечне дебљине око 2-3 см,  
3. спуштање истог са објекта и одвоз на  
градску депонију.  
Обрачун извршити по 1 m<sup>2</sup>.  
m<sup>2</sup> 480,00 x =
- Санација постојеће хидроизолације:  
- сечење клобукова  
4. - санирање неравнина и денивелација са  
смешом од песка и битумена.  
Обрачун извршити по 1 m<sup>2</sup> .  
m<sup>2</sup> 610,00 x =
- Израда нове хидроизолације:  
- Набавка и постављање геотекстила 300  
gr/m<sup>2</sup>.  
Геотекстил се поставља на чисту подлогу пре  
хидроизолације и након уградње  
хидроизолације  
- Набавка и уградња синтетичке  
5. хидроизолације, мембране Сикаплан - СgМА  
d=1,5 mm за равне кровове или еквивалент  
истој која је отпорна на оптерећења.  
- Набавка и постављање геотекстила 300  
gr/m<sup>2</sup> као заштита хидроизолације.  
У цену улази и обрада око свих сливника и  
осталих продора за одводњу крова као и  
осталих продора.  
Обрачун извршити по 1 m<sup>2</sup> .  
m<sup>2</sup> 610,00 x =

6. Израда цементне кошуљице  $d \approx 7$  см са мин. падом 2% према постојећим сливницама и продорима за одводњу крова. Обрачун извршити по 1  $m^2$  .

$$m^2 \quad 480,00 \quad x \quad =$$

7. Набавка и уградња гранитних, противклизних керамичких плочица 1. класе, на лепку са фуговањем. Димензија, боја и дезен по избору инвеститора. Обрачун извршити по 1  $m^2$  .

$$m^2 \quad 480,00 \quad x \quad =$$

8. Израда холкела у цементном малтеру 1:3, армиран поцинкованим рабицом. Висина холкела  $h=15$  см. Обрачун извршити по 1  $m^1$  .

$$m^1 \quad 154,00 \quad x \quad =$$

---

**Укупно за врсту рада:**

#### **I/4. МОЛЕРСКО-ФАРБАРСКИ РАДОВИ**

Бојење зидова, плафона и степеништа два пута полудисперзивном бојом у боји и тону по избору наручиоца. Висина просторија до 4м.

Подлогу пре бојења припремити у свему према техничким условима за ову врсту радова и упутству произвођача

1. полудисперзивних боја (стругање, лечење флека, глетовање, наношење подлоге) у мери која задовољава да би се добила потпуно равна и уједначена површина. .

Обрачун извршити по 1 m<sup>2</sup> обојене површине са комплетном припремом подлоге и употребом скеле.

$$m^2 \quad 1.700,00 \quad x \quad =$$

2. Бојење масне сокле у ходницима и степеништу масном (уљаном) бојом до висине од 1.50 м у складу са техничким условима за ту врсту посла (са свим потребним предрадњама за припрему зидова за нову масну боју -скидање постојеће масне боје, глетовање, премаз подлоге 100%, крпљење рупа и пукотина и сл.)  
Обрачун извршити по 1 m<sup>2</sup> обојеног зида масном бојом.

$$m^2 \quad 140,00 \quad x \quad =$$

3. Скидање постојећих тапета са зидова са одвозом на градску депонију.  
Обрачун извршити по m<sup>2</sup>.

$$m^2 \quad 400,00 \quad x \quad =$$

Фарбање постојеће столарије уљаном бојом са лакирањем.

Подлогу пре фарбања припремити према техничким условима за фарбање старе столарије.

4. Јединицом цена обухваћена је припрема подлоге и бојење два пута са лакирањем.  
Обрачун извршити по 1 m<sup>2</sup> офарбане површине са припремом подлоге.

$$m^2 \quad 200,00 \quad x \quad =$$

---

**Укупно за врсту рада:**

## **I/5. ЛИМАРСКИ РАДОВИ**

Израда и уградња нових солбанака на прозорима у свему према техничким условима за ову врсту посла.

1. Солбанке израдити од пластифицираног алуминијумског лима у белој боји.р.ш до 25 см.  
Обрачун извршити по 1 м1 постављеног солбанка.

м1 78,00 x =

Демонтажа постојећих висећих (вертикалних) олука правоугаоног пресека од поцинкованог лима d=0,55 мм са одвозом на место које одреди надзорни орган на удаљеност од 2 км. Висина објекта h= до 20м.

2. Набавка, израда и монтажа нових висећих олука правоугаоног пресека по узору на постојеће од поцинкованог лима d=0,55 мм. р.ш. 50 см.  
У цену улази све комплет са употребом одговарајуће зидарске скеле.  
Обрачун извршити по 1 м1 демонтираног и монтираног новог олука.

м1 140,58 x =

Демонтажа постојећих лежећих (хоризонталних) олука правоугаоног пресека од поцинкованог лима d=0,55 мм са одвозом на место које одреди надзорни орган на удаљеност од 2 км. Висина објекта h= до 20м.

3. Набавка, израда и монтажа нових лежећих олука правоугаоног пресека од поцинкованог лима d=0,55 мм. р.ш. 50 см.  
У цену улази све комплет са употребом одговарајуће зидарске скеле.  
Обрачун извршити по 1 м1 демонтираног и монтираног новог олука.

м<sup>2</sup> 10,00 x =

Демонтажа постојећих опшивки увала. Опшивање увала поред зидова и дефлектора на крову од новог поцинкованог лима d=0,55мм, р.ш=50 см.  
Обрачун извршити по 1 м1 .

4. 

м1 35,00 x =

- Демонтажа постојећих опшивки ивица тераса  
крова од поцинкованог лима d=0,55мм.
5. Набавка, израда и монтажа нових опшивки  
ивица тераса крова од новог поцинкованог  
лима d=0,55мм, р.ш=40 см.  
Обрачун извршити по 1 м1 .
- m1 50,00 x =
- Демонтажа постојећих рукаваца (штуцни )  
од поцинкованог лима d=0,55мм.
6. Набавка, израда и монтажа нових штуцни  
правоугаоног пресека од новог поцинкованог  
лима d=0,55мм, р.ш=52 см.  
Обрачун извршити по 1 м1 .
- m1 5,60 x =
- Демонтажа постојећих казанчића  
вертикалних олука од поцинкованог лима  
d=0,55мм.
7. Набавка, израда и монтажа нових казанчића  
правоугаоног пресека по узору на постојеће  
од новог поцинкованог лима d=0,55мм.  
Обрачун извршити по комаду.
- ком 10,00 x =
- Демонтажа постојећих капа вентилација на  
крову од поцинкованог лима d=0,55мм.
8. Набавка, израда и монтажа нових капа  
вентилација по узору на постојеће од новог  
поцинкованог лима d=0,55мм.  
Обрачун извршити по комаду.
- ком 6,00 x =

**Укупно за врсту рада:**

## 1/6. **СТОЛАРСКИ РАДОВИ**

1. Израда, транспорт и монтажа  
алуминијумских пластифицираних  
једнокрилних прозора са термопрекидом,  
застакљених термопан стаклом 4+12+4 мм,  
дим. 69/113 см, са отварањем око  
хоризонталне и вертикалне осе, у белој боји,  
са обрадом шпалетни споља и изнутра  
малтерисањем. Скица бр.1.  
Фасада је од вештачког малтера "теранова".  
Пре израде прозора и давање понуде  
обавезно узети мере на лицу места (пети  
спрат).  
Обрачун по комаду комплетног прозора.

ком 16,00 х =

2. Израда, транспорт и монтажа  
алуминијумских пластифицираних  
двокрилних прозора са термопрекидом,  
застакљених термопан стаклом 4+12+4 мм,  
дим. 69/190 см, са отварањем око  
хоризонталне и вертикалне осе, у белој боји,  
са обрадом шпалетни споља и изнутра  
малтерисањем. Скица бр.2.  
Фасада је од вештачког малтера "теранова".  
Обезбедити нормално отварање на "кип"  
доступном ручицом за отварање горњих  
prozora.  
Пре израде прозора и давања понуде,  
обавезно узети мере на лицу места (трећи  
спрат).  
У цену улази и употреба покретне и  
непокретне скеле.  
Обрачун по комаду комплетног прозора.

ком 60,00 х =



3. Израда, транспорт и монтажа  
алуминијумских пластифицираних  
двокрилних врата (излаз на кровну терасу),  
дим.150/220 см са термопрекидом,  
застакљених термопан стаклом 4+12+4мм, у  
белој боји, са обрадом шпалетни споља и  
изнутра малтерисањем. Према скици бр.3.  
Фасада је од вештачког малтера "теранова".  
Једно крило врата обезбедити ринглама за  
фиксирање.  
У цену улази и сав оков, брава за цилиндер,  
кваке, шилдови, све комплет.  
Пре израде врата и давања понуде, обавезно  
узети мере на лицу места.  
Обрачун по комаду комплетне преграде.

ком 1,00 х =

4. Израда, транспорт и монтажа  
алуминијумских пластифицираних  
једнокрилних преграда у ходнику дим.  
212/205 см, са вратима дим. 85/205 см., са  
термопрекидом, застакљених термопан  
стаклом 4+12+4мм, са отварањем око  
хоризонталне осе, у белој боји, са обрадом  
шпалетни споља и изнутра малтерисањем.  
Према скици бр.4.  
Фасада је од вештачког малтера "теранова".  
У цену улази и сав оков, брава за цилиндер,  
кваке, шилдови, све комплет.  
Пре израде преграде и давања понуде,  
обавезно узети мере на лицу места.  
Обрачун по комаду комплетне преграде.

ком 2,00 х =

- Израда, транспорт и монтажа  
алуминијумских пластифицираних преграда  
у ходнику дим. 212/205+61 см, са вратима  
дим. 85/205 см, са термопрекидом,  
застакљених термопан стаклом 4+12+4 мм,  
са отварањем око хоризонталне и вертикалне  
осе, у белој боји, са обрадом шпалетни  
споља и изнутра малтерисањем. Према  
скици бр.5.  
Фасада је од вештачког малтера "теранова".  
У цену улази и сав оков, брава за цилиндер,  
кваке, шилдови, све комплет.  
Пре израде преграде и давања понуде,  
обавезно узети мере на лицу места.  
Обрачун по комаду комплетне преграде.
5. ком 2,00 х =
- Набавка, транспорт и постављање ПВЦ  
клупица испод прозора ширине 15 до 20см.  
Мере узети на лицу места.  
Обрачун по м1.
6. м1 78,00 х =
- Израда, транспорт и монтажа  
алуминијумских пластифицираних  
једнокрилних прозора са термопрекидом,  
застакљених термопан стаклом 4+12+4 мм,  
дим. 69/113 см, у белој боји, отварање око  
вертикалне осе ручицом у довој зони, са  
обрадом шпалетни споља и изнутра  
малтерисањем. Према скици бр.6.  
Фасада је од вештачког малтера "теранова".  
Пре израде прозора и давања понуде,  
обавезно узети мере на лицу места.  
У цену улази и употреба покретне и  
непокретне скеле.  
Обрачун по комаду комплетног прозора.
7. ком 1,00 х =

8. Израда, транспорт и монтажа  
алуминијумских пластифицираних  
једнокрилних прозора са термопрекидом,  
застакљених термопан стаклом 4+12+4 мм,  
дим. 69/113 см, у белој боји, фиксни, са  
обрадом шпалетни споља и изнутра  
малтерисањем. Према скици бр.7.  
Фасада је од вештачког малтера "теранова".  
Пре израде прозора и давања понуде,  
обавезно узети мере на лицу места.  
У цену улази и употреба покретне и  
непокретне скеле.  
Обрачун по комаду комплетног прозора.
- ком 2,00      x      =
9. Ампасовање дрвених једнокрилних врата са  
заменом дрвених оштећених делова,  
заменом браве за цилиндер са три кључа,  
металне кваке и шилдове.  
Обрачун извршити по комаду ампасованих  
врата.
- ком 3,00      x      =
10. Израда, транспорт и монтажа  
алуминијумских пластифицираних  
једнокрилних прозора са термопрекидом,  
застакљених термопан стаклом 4+12+4 мм,  
дим. 69/190 см, у белој боји, отварање око  
вертикалне осе. Ручицом за отварање у  
доњој зони, са обрадом шпалетни споља и  
изнутра малтерисањем. Према скици бр.8.  
Фасада је од вештачког малтера "теранова".  
Пре израде прозора и давања понуде,  
обавезно узети мере на лицу места.  
У цену улази и употреба покретне и  
непокретне скеле.  
Обрачун по комаду комплетног прозора.
- ком 2,00      x      =

11. Израда, транспорт и монтажа  
алуминијумских пластифицираних  
једнокрилних прозора са термопрекидом,  
застакљених термопан стаклом 4+12+4 мм,  
дим. 69/190 см, у белој боји, отварање око  
вертикалне осе, ручицом за отварање у  
довој зони, са обрадом шпалетни споља и  
изнутра малтерисањем. Према скици бр.9.  
Фасада је од вештачког малтера "теранова".  
Пре израде прозора и давања понуе,  
обавезно узети мере на лицу места.  
У цену улази и употреба покретне и  
непокретне скеле.  
Обрачун по комаду комплетног прозора.

ком 1,00                 x      =

**Укупно за врсту рада:**

## **I7. ПОДОПОЛАГАЧКИ РАДОВИ**

1. Набавка, транспорт и постављање првокласног ламината  $d = 7$  мм, дупли клик заједно са угаоним лајснама и ПВЦ подлогом. Боја по избору корисника. Обрачун извршити по  $m^2$
- $m^2$  15,00 x =
2. Израда изравњавајућег слоја "олмо" масом преко бетонске подлоге. Обрачун извршити по  $m^2$
- $m^2$  265,00 x =
3. Набавка и постављање новог класичног храстовог паркета 1. класе,  $d=22$  мм минималних димензија 400/52, у просторијама. Пре постављања пода од паркета извршити припрему подлоге од бетона "олма" масом. Паркет поставити на лепак, а уз зидове оставити дилатационе спојнице. Паркет након сушења обрусити три пута са различитом гранулацијом папира од којих је последња мах-120. Уз зид поставити паркет лајсне које се причвршћују уз зид на сваких 80 цм. Лакирати паркет заједно са лајснама три пута лаком за паркет. Обрачун извршити по  $1 m^2$  са свим предрадњама, лајсном и лакирањем. Обавеза извођача је да пре уградње достави представнику инвеститора најмање три узорка паркета са пратећим атестима на усвајање. И тек након усвајања узорка и свог осталог пратећег материјала може доћи до уграђивање истог.
- $m^2$  245,00 x =

- Поправка, хобловање и лакирање постојећег класичног паркета у просторијама (канцеларије) после скидања лепљеног итисона.  
Пре хобловања извршити замену и поправку оштећеног паркета.  
Паркет поправити, попунити масом веће пукотине, обрусити три пута са различитом гранулацијом папира од којих је последња мах-120. Уз зид поставити нове паркет лајне које се причвршћују уз зид на сваких 80 цм. Извршити замену оштећеног паркета до 10 %, новим.  
Лакирати паркет заједно са лајснама три пута лаком за паркет.  
Обрачун по m<sup>2</sup>.
- m<sup>2</sup> 80,00 x =
- 4.
- Поправка, хобловање и лакирање постојећег класичног паркета у просторијама (канцеларије) после скидања лепљеног итисона.  
Пре хобловања извршити поправку оштећеног паркета.  
Паркет поправити, попунити масом веће пукотине, обрусити три пута са различитом гранулацијом папира од којих је последња мах-120. Уз зид поставити нове паркет лајне које се причвршћују уз зид на сваких 80 см. Лакирати паркет заједно са лајснама три пута лаком за паркет.  
Обрачун по m<sup>2</sup>.
- m<sup>2</sup> 145,00 x =
- 5.
- Набавка и постављање нових дрвених, храстових прагова на местима где су скинути стари који су оштећени. Прагови морају бити од комада дрвета храстовине, причврћени са два холшрафа за подлогу (бетон) и завршно лакирани безбојним лаком.  
Обрачун извршити по 1 ком. постављеног прага са завршном обрадом.  
Просечна дужина прага је 0,90 м1, дебљина d=2,00 см а тачне мере узети на лицу места.
- ком 3,00 x =
- 6.

**Укупно за врсту рада:**

## I/8. РАЗНИ РАДОВИ

1.	Одвоз шута и другог материјала са привремене градилишне депоније на градску депонију. Обрачун извршити по 1 м <sup>3</sup> материјала. У цену је урачунат утовар са превозом.	м <sup>3</sup>	1,00	x	=
2.	Завршно чишћење објекта након завршених радова пред предају објекта кориснику. Обрачун извршити по 1 m <sup>2</sup> очишћене површине у хоризонтали (основи).	м <sup>2</sup>	800,00	x	=
3.	Заштита подова од итисона ПВЦ фолијом приликом демонтаже и монтаже прозора, као и приликом извођења молерско-фарбарских радова. Обрачун извршити по 1 m <sup>2</sup> .	м <sup>2</sup>	50,00	x	=
4.	Израда, транспорт и уградња дрвеног подеста од чамове грађе, дим.180/100/20 см у кабинетима. Обрачун извршити по комаду комплет.	ком	2,00	x	=
5.	Израда и монтажа лакких преградних зидних облога од гипсаних плоча дебљине д=10мм. Носећу конструкцију чине специјални профили од челичног поцинкованог лима, а спољна облога је од гипсаних плоча д=10мм. Испуна зида (унутрашњи простор) испуњава се са минералном вуном д=8см. Обрачун по m <sup>2</sup>	м <sup>2</sup>	10,00	x	=

Укупно за врсту рада:

## II. ЕЛЕКТРО РАДОВИ

### III. ЕЛЕКТРО РАДОВИ- јака струја

1.	Испорука и монтажа флуо светиљке ВС 436 у компензованом споју, комплет са стартерима и флуо цевима беле боје	ком	10,00	x	=
2.	Испорука и монтажа флуо светиљке ВС 236 у компензованом споју, комплет са стартерима и флуо цевима беле боје	ком	2,00	x	=
3.	Испорука материјала и израда расветног места проводницима постављеним у зиду под малтер. По сијаличном месту потребно је просечно 7 м проводника тип РР-У, 3x1,5mm <sup>2</sup> комплет: израда жлеба у зиду од малтера, испорука и монтажа материјала за развод, постављање и повезивање проводника у разводним кутијама и разводном орману.	ком	3,00	x	=
4.	Испорука и постављање у кутију у зид обичног прекидача за светло, 10А, 250А, за монтажу у кутију у зиду.	ком.	28,00	x	=
5.	Испорука и постављање прекидача за светло, серијског 10А, 250А, за монтажу у кутију у зиду.	ком.	3,00	x	=
6.	Испорука материјала и израда прикључног места проводницима постављеним у зид испод малтера. По прикључном месту потребно је просечно: -12,5 м проводника тип РР-У, 3x2,5mm <sup>2</sup> -2,00 м проводника тип РР-У, 5x2,5mm <sup>2</sup> комплет: израда жлебова у зиду од малтера, испорука и монтажа материјала за развод, постављање и повезивање проводника у разводним кутијама и разводном орману.	ком.	34,00	x	=



Испорука и постављање "РО-" на зиду од опеке.

Орман је израђен од два пута декапираног лима, са вратима и бравицом за закључавање, офарбан бојом по захтеву инвеститора.

Набавља се и у ормар уграђује следећа опрема:

- Прекидач 0-1....6 ком
  - 7. - Ем. склопка 40 А
  - Осигурач комплет 2А .....1 ком
  - Осигурач комплет 16А .....10 ком
  - Сабирнице, редне стезаљке, проводници за шемирање, натписне плочице и остали ситан материјал.
- У ормару обезбедити 20% празног простора.
- Готов ормар опремити једнополном шемом ормана.

ком. 1,00 x =

Испорука и постављање "РО-" на зиду од опеке.

Орман је израђен од два пута декапираног лима, са вратима и бравицом за закључавање, офарбан бојом по захтеву инвеститора.

Набавља се и у ормар уграђује следећа опрема:

- Прекидач 0-1....6 ком
  - 8. - Аутоматски осигурач 16А...6 ком
  - Ем. склопка 16 А....1 ком
  - Осигурач комплет 16А .....10 ком
  - Сабирнице, редне стезаљке, проводници за шемирање, натписне плочице и остали ситан материјал.
- У ормару обезбедити 20% празног простора.
- Готов ормар опремити једнополном шемом ормана.

ком 1,00 x =

- 9. Испорука материјала и монтажа у кутију у зиду монофазне шуко прикључнице 10/16 А 250 V.

ком. 5,00 x =

10.	Испорука материјала и монтажа у кутију у зиду монофазне двоструке шуко прикључнице 10/16 А 250 V.	ком	29,00	x	=
11.	Испорука, полагање и повезивање кабла Р-У, 1x6mm <sup>2</sup> са израдом жлеба у зиду од опеке, за изједначење потенцијала "РЕК" ормана.	м1	30,00	x	=
12.	Испорука и монтажа ПВЦ каналица са поклопцем 50x20мм	м1	8,00	x	=
13.	Испорука и полагање кабла РРОО- У 5x4 mm <sup>2</sup> са израдом жлебова у зиду од опеке, са повезивањем у разводним ормарима.	м1	12,00	x	=
14.	Испорука и полагање кабла РРОО- У 5x6 mm <sup>2</sup> са израдом жлебова у зиду од опеке, са повезивањем у разводним ормарима.	м1	14,00	x	=
15.	Испитивање ел.инсталације: -отпорност петље -непрекидност заштитног проводника - отпорност изолације ел. инсталације - заштита ел. одлаза струјних кола - искључивање напајања у случају квара - непрекидност проводника за допунско изједначење потенцијала - отпорност уземљивача - функционалност са издавањем атеста у три примерка.	кпл	1,00	x	=
16.	Крпљење жлебова ширине до 10 см након полагања каблова продужним малтером.	м1	580,00	x	=

### ***GROMOBRANI***

1.	Демонтажа постојеће громобранске инсталације, око 35 м1 траке Fe-Zn и 30 комада носача траке.	кпл	1,00	x	=
----	---	-----	------	---	---

2.	Испорука и постављање на раван кров бетонске погаче са носачем траке.	м1	35,00	x	=
3	Испорука и полагање траке Fe-Zn 25x4 мм на већ постављене носаче.	ком	30,00	x	=
4.	Израда везе између прихватног система и лимене вентилационе главе. Потребно је просечно 1,5 м траке Fe-Zn 25x4 мм и два укрсна комада.	ком	6,00	x	=
5.	Израда везе између прихватног система и окапнице. Веза се изводи завртњем и тврдим лемом.	ком	4,00	x	=
6.	Испорука и постављање укрсног комада.	ком	2,00	x	=
7.	Провера непрекидности прихватног-спусног система, мерење прелазног отпора уземљивача (око 10 мерних места) и издавање атеста у два примерка.	кпл	1,00	x	=

**Укупно за врсту рада:**

## II/2. ЕЛЕКТРО РАДОВИ- слаба струја

1.	Монтажа парапетних каналица КОРОС 90x55mm на зид испод прозора, по прилозима II/2-1, II/2-2, II/2-3 и II/2-4. Рупе у зиду и плафону морају одговарати величини попречног пресека каналице. Парапетну каналицу обезбеђује инвеститор.	м1	180,00	x	=
2.	Испорука и монтажа разне КОРОС парапетне галантерије (углови, крајеви, наставци и др.) према потреби.	ком	50,00	x	=
3.	Постављање SFTP КАТ 6 каблова кроз каналице од разводних ормана до просторија корисника - мрежа ЛАН1. Каблове обезбеђује инвеститор.	м1	2.000,00	x	=
4.	Постављање SFTP КАТ 6 каблова кроз каналице од разводних ормана до просторија корисника - мрежа ЛАН2. Каблове обезбеђује инвеститор.	м1	500,00	x	=
5.	Испорука и постављање UTP КАТ 6 каблова кроз постављене каналице од разводних ормана до просторија корисника - интернет мрежа.	м1	1.000,00	x	=
6.	Испорука и монтажа утичница и модула Telegartner SFTP.	ком	180,00	x	=
7.	Испорука и монтажа Telegartner patch панела 19"/1U са 24 RJ-45 КАТ 6 Fully Shielded са уземљењем.	ком	5,00	x	=
8.	Монтажа Telegartner patch панела 19"/1U са 24 RJ-45 КАТ 6 Fully Shielded са уземљењем. Панеле обезбеђује инвеститор.	ком	2,00	x	=
9.	Монтажа ормана 9U. Орман обезбеђује инвеститор.	ком	1,00	x	=

10.	Испорука и монтажа разводни панел 19"/1U 220V са 6 утичних места.	ком	4,00	x	=
11.	Испорука STP "patch" каблова дужине 0,5м КАТ 6 - фабрички направљен и тестираних.	ком	100,00	x	=
12.	Испорука STP "patch" каблова дужине 3м КАТ 6 - фабрички направљен и тестиран.	ком	60,00	x	=
13.	Испорука STP "patch" каблова дужине 5м КАТ 6 - фабрички направљен и тестиран.	ком	50,00	x	=
14.	Испорука STP "patch" каблова дужине 7м КАТ 6 - фабрички направљен и тестиран.	ком	40,00	x	=
15.	Тестирање и издавање атеста.	ком	1,00	x	=
16.	Израда "Пројекта о изведеном стању рачунарске мреже".	ком	1,00	x	=
17.	Уградња ТВ кабловских компоненти из прилога П/2-5 према распореду датом у прилозима П/2-6, П/2-7 и П/2-8. Каблови и остале компоненте уградити у парпетне каналаце из тачке 1.	ком	1,00	x	=

**Укупно за врсту рада:**

**Напомена:**

*У цену улазе и сва пробијања за пролаз каблова кроз зидове различитих дебљина, као и пролази кроз међуспратну конструкцију "Авраменко" и њихова крпљења са завршном обрадом у грађевинском смислу (око 24 пролаза кроз зидове и два кроз међуспратну конструкцију).*

### III. МАШИНСКИ РАДОВИ

1.	Демонтажа постојећих челичних ливених радијатора 600/3, 600/4, 800/3 и 800/4 до 20 ребара, чишћење, испирање од заосталог каменца и поновна монтажа.	ком	6,00	x	=
2.	Демонтажа постојећих челичних ливених радијатора 600/3, 600/4, 800/3 и 800/4 преко 20 ребара, чишћење, испирање од заосталог каменца и поновна монтажа.	ком	6,00	x	=
3.	Демонтажа старих, испорука и уградња нових радијаторских вентила. 1/2"	ком	10,00	x	=
	3/4"	ком	10,00	x	=
4.	Испорука и монтажа радијаторских навијака. 1/2"	ком	10,00	x	=
	3/4"	ком	10,00	x	=
5.	Чишћење и АКЗ радијатора и цеви у два премаза.	m <sup>2</sup>	30,00	x	=
6.	Фарбање белим радијатор лаком радијатора и цеви у два премаза.	m <sup>2</sup>	30,00	x	=
7.	Чишћење вентилационе кућице на крову челичном четком и антиростом, АКЗ у два слоја.	m <sup>2</sup>	10,00	x	=
<b>Укупно за врсту рада:</b>					

## РЕКАПИТУЛАЦИЈА:

### I. ГРАЂЕВИНСКИ РАДОВИ

I/1. ПРЕДХОДНИ РАДОВИ \_\_\_\_\_

I/2. ЗИДАРСКИ РАДОВИ \_\_\_\_\_

I/3. ИЗОЛАТЕРСКИ РАДОВИ \_\_\_\_\_

I/4. МОЛЕРСКО -ФАРБАРСКИ РАДОВИ \_\_\_\_\_

I/5. ЛИМАРСКИ РАДОВИ \_\_\_\_\_

I/6. СТОЛАРСКИ РАДОВИ \_\_\_\_\_

I/7. ПОДОПОЛАГАЧКИ РАДОВИ \_\_\_\_\_

I/8. РАЗНИ РАДОВИ \_\_\_\_\_

### II. ЕЛЕКТРО РАДОВИ

II/1. ЈАКА СТРУЈА \_\_\_\_\_

II/2. СЛАБА СТРУЈА \_\_\_\_\_

### III. МАШИНСКИ РАДОВИ \_\_\_\_\_

**УКУПНО:** \_\_\_\_\_

**ПДВ 20%:** \_\_\_\_\_

**СВЕГА:** \_\_\_\_\_

У \_\_\_\_\_

Дана \_\_\_\_\_ 2013. Године

П О Н У Ћ А Ч

\_\_\_\_\_  
(потпис и печат)

#### НАПОМЕНА:

Понуђач је дужан да унесе све јединичне цене за све позиције у динарима без ПДВ-а и правилно помножи јединичне цене са укупним количинама за све позиције, сабере укупне цене по врстама радова и да попуни рекапитулацију. ПДВ се посебно исказује у рекапитулацији и износи 20%.

## **ШЕМА СТОЛАРИЈА**



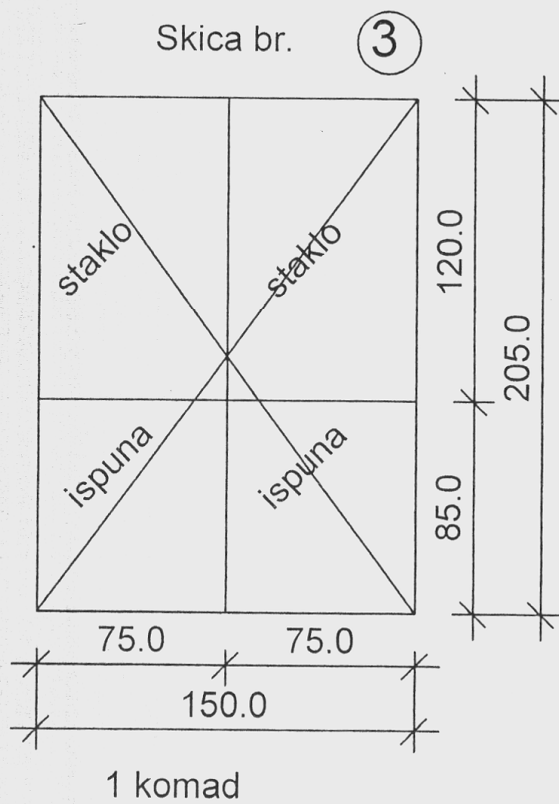
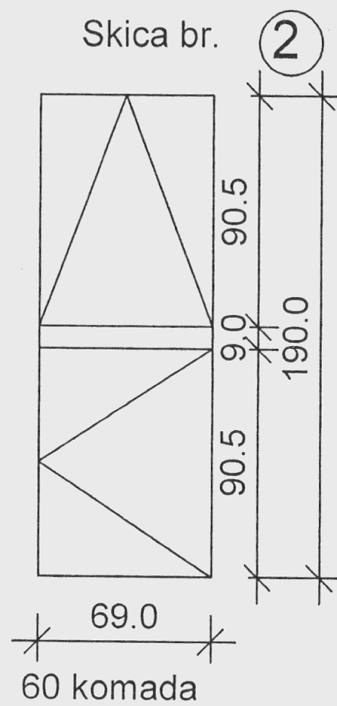
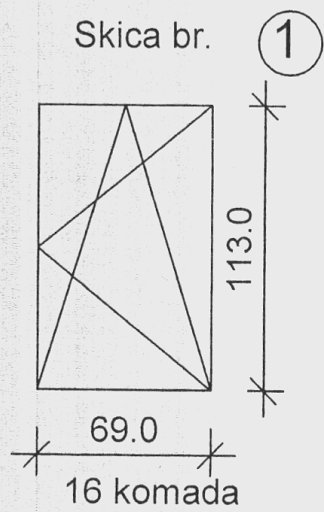

Skica br. 5

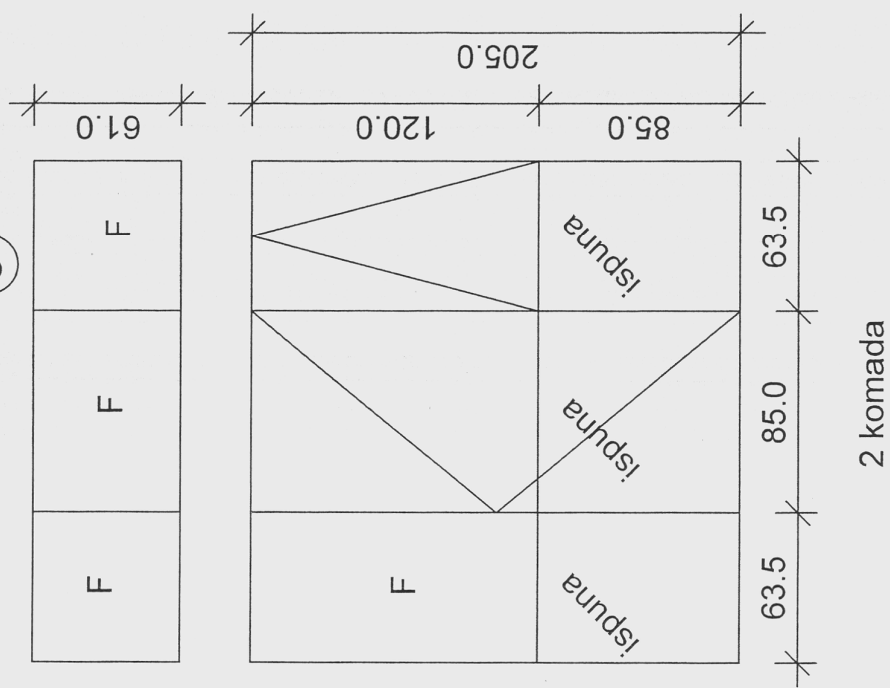

Skica br. 4

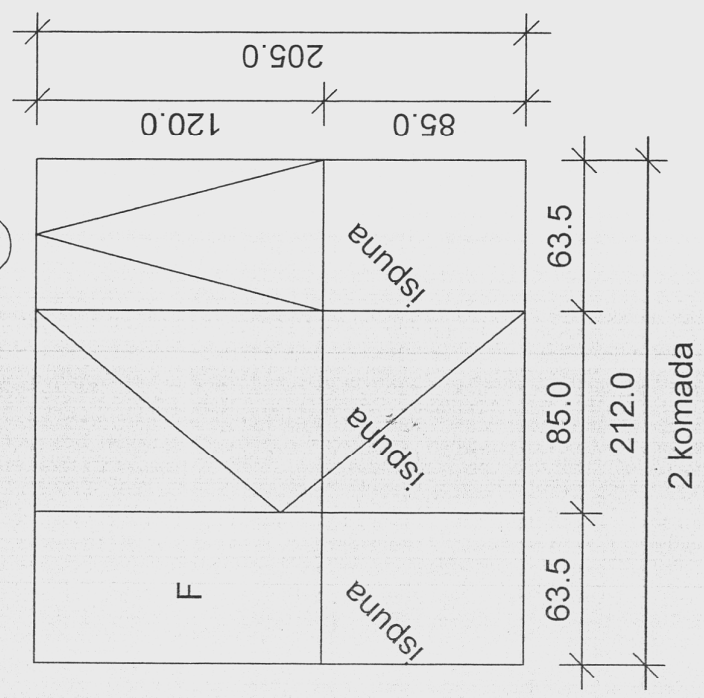

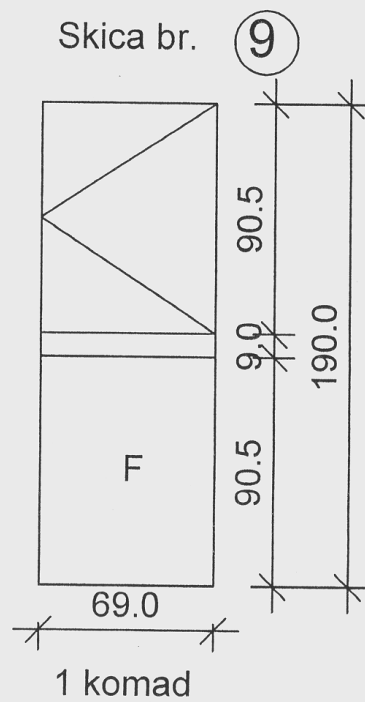
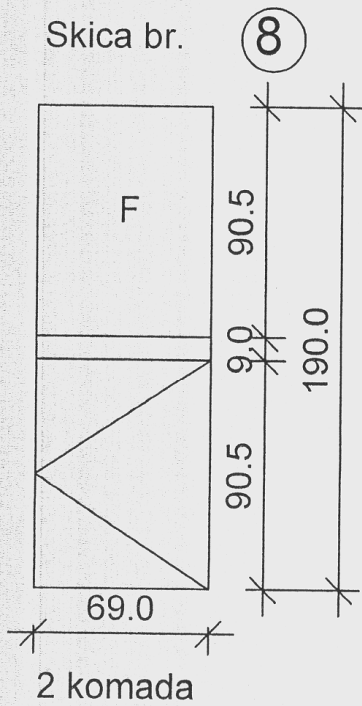
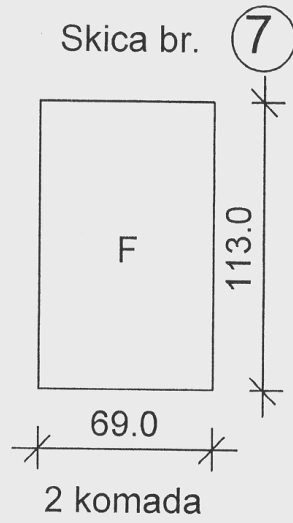
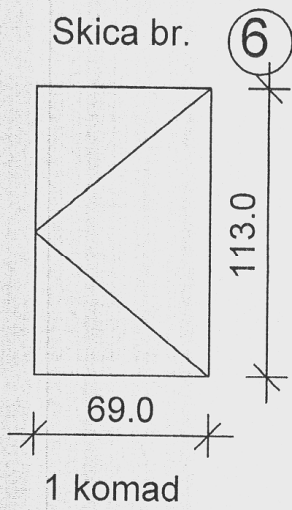

## **ПРИЛОЗИ И ТАБЕЛЕ ЗА СЛАБУ СТРУЈУ**

**Распоред канализа и ормана**

- III спрат -

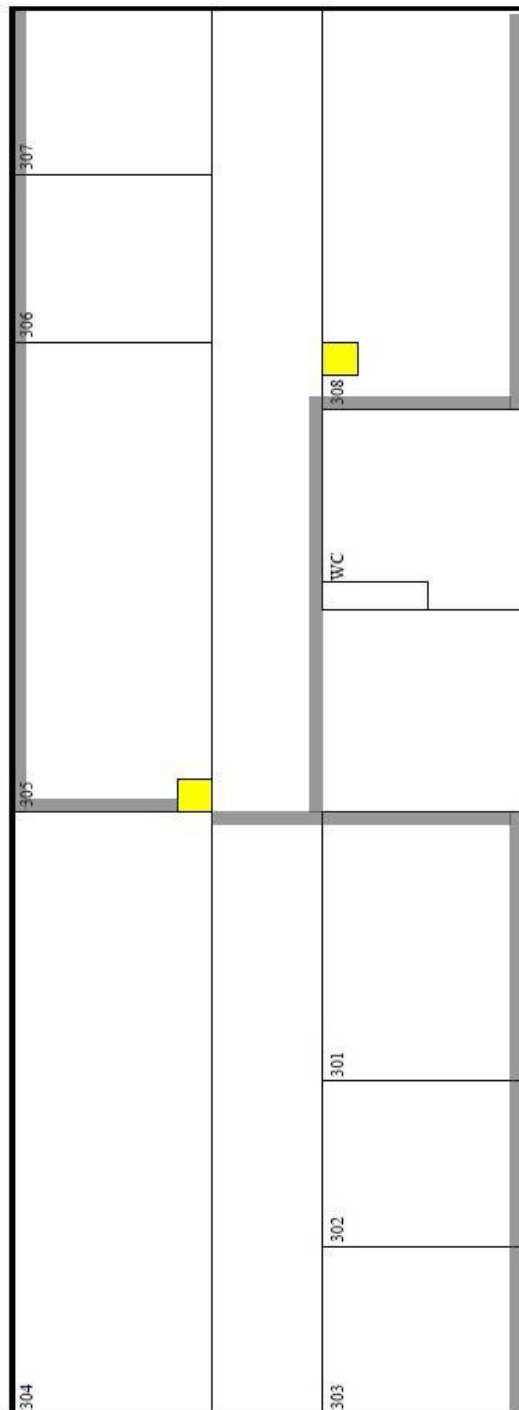

**Распоред канализа и ормана**  
**- IV спрат -**

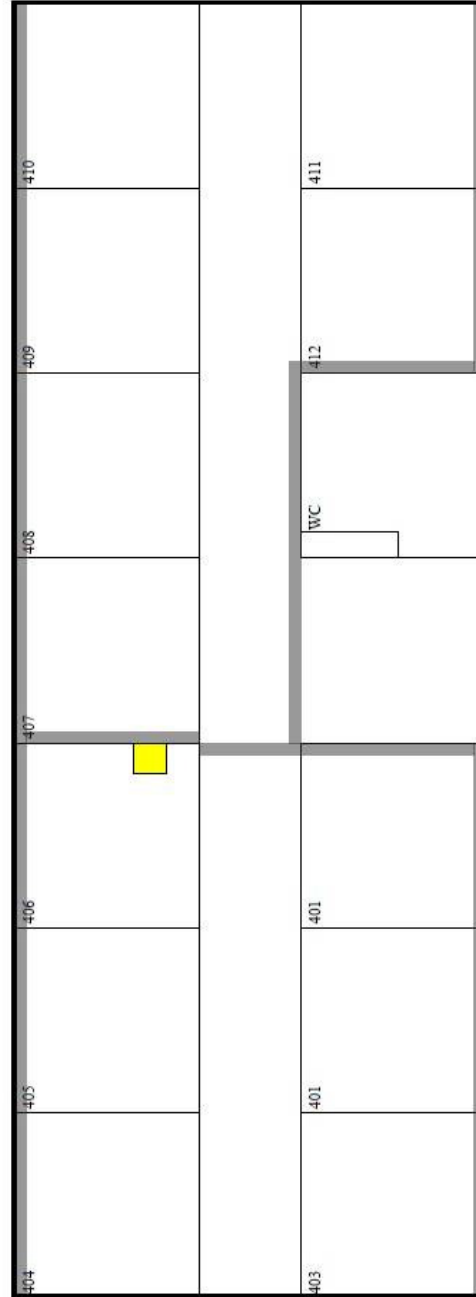

**Распоред канализа и ормана**

- V спрат -

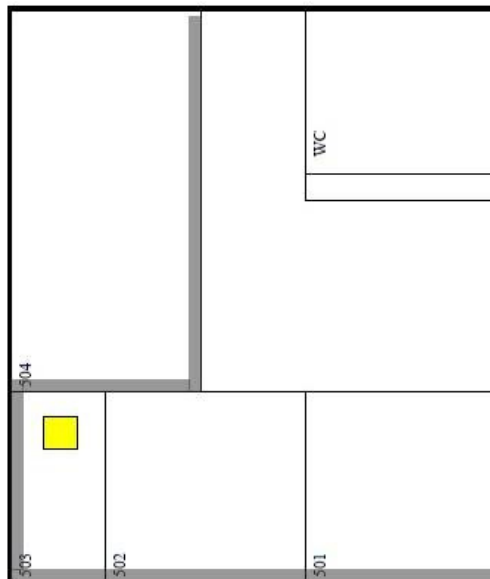

## Број прикључака у рачунарску мрежу

Спрат	Просторија	Број прикључака		
		ЛАН1	ЛАН2	Интернет
III	301	3	1	1
III	302	4		1
III	303	3		1
III	304	3	1	1
III	305	5	1	4
III	306	3		1
III	307	4	1	1
III	308	18	1	4
IV	401	3		1
IV	402	3	1	1
IV	403	3		1
IV	404	4		1
IV	405	4		1
IV	406	4	1	1
IV	407	3	1	1
IV	408	3		1
IV	409	3		1
IV	410	4		1
IV	411	4		1
IV	412	3		1
V	501	3	1	1
V	502			
V	503			
V	504			
V	505	9	1	1
	По потреби	6	2	2
	<b>Укупно</b>	<b>96</b>	<b>10</b>	<b>28</b>

Мреже ЛАН1 и ЛАН2 изводе се SFTP каблом, а за Интернет УТП каблом. Каблове за ЛАН1 је обезбедио инвеститор и они су плаве боје. Каблови за друге две мреже морају бити различите боје.



# 3. Спрат

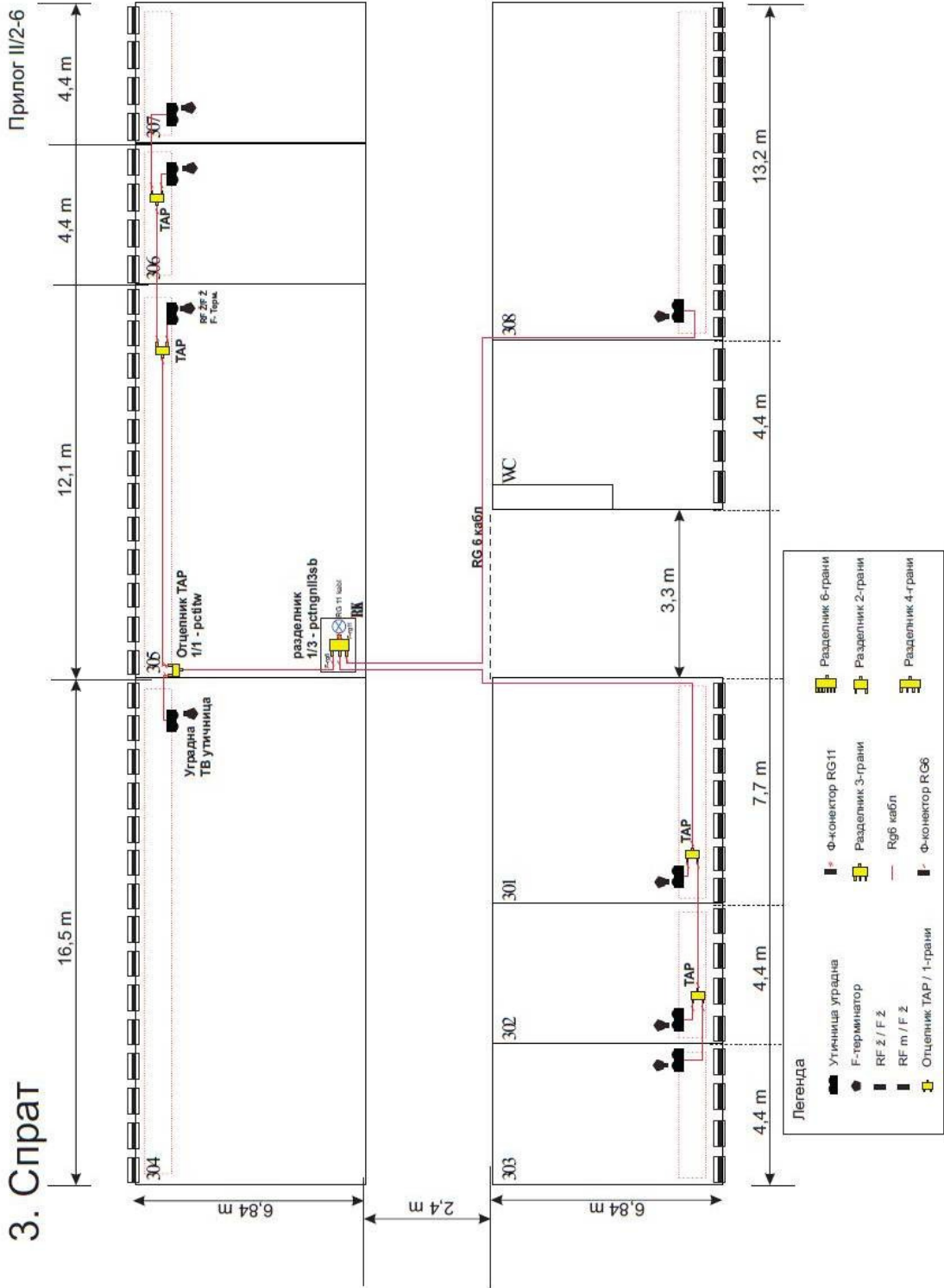

# 4. Спрат

Прилог II/2-7

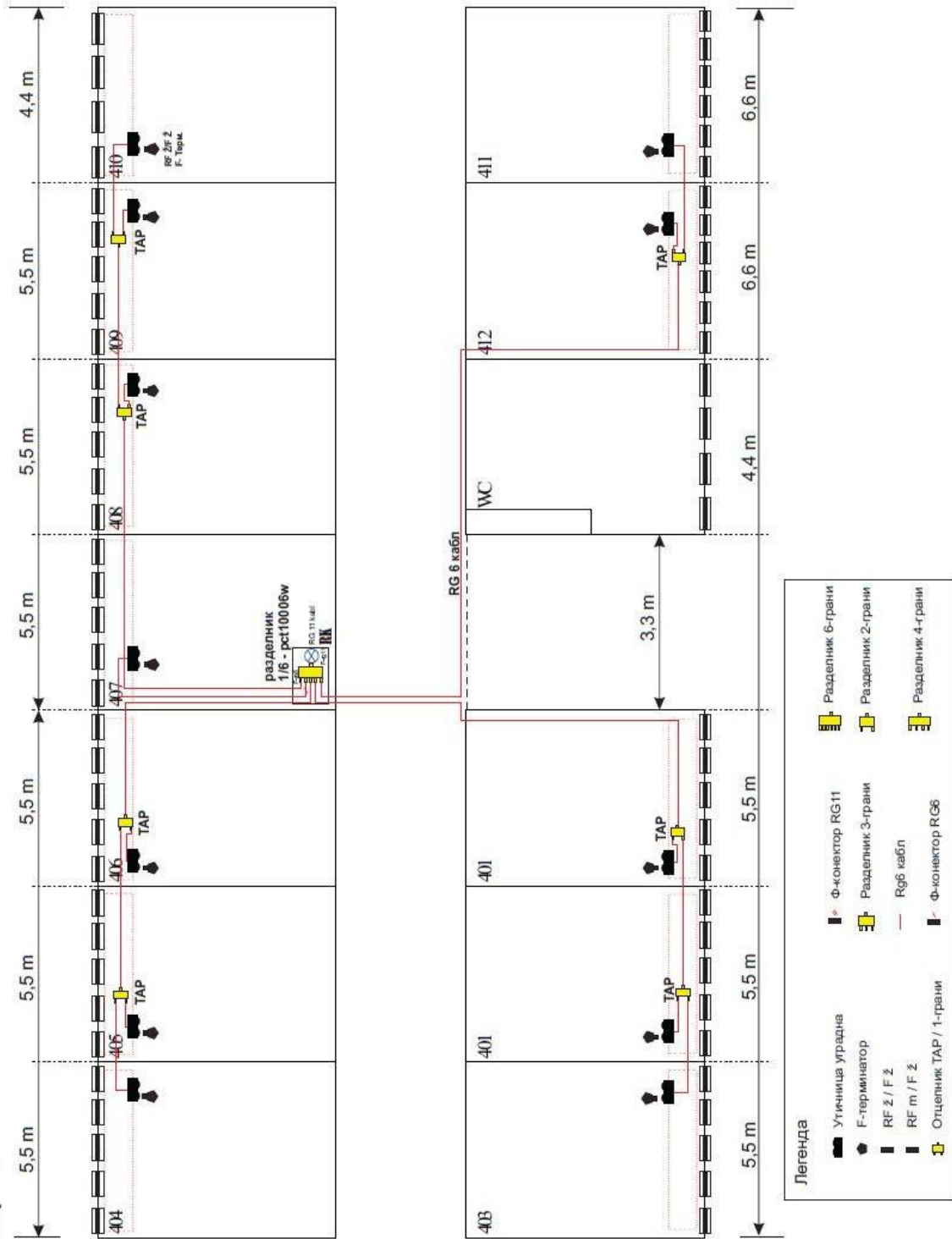

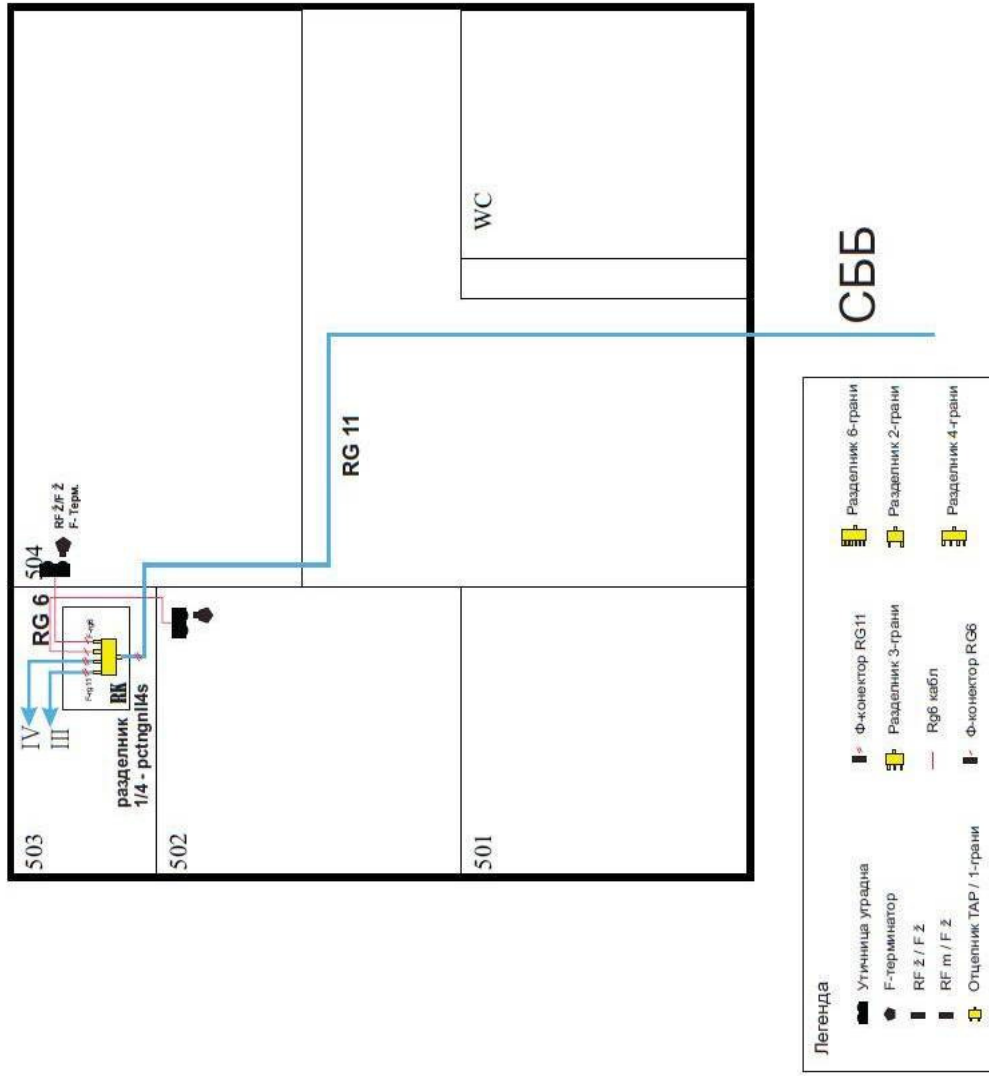

## Компоненте за ТВ мрежу

Редни број	Назив	III спрат	IV спрат	V спрат	Количина
1.	Утичница парапетна	10	12	4	26
2.	F-терминатор 75Ω	10	15	4	29
3.	RF ž / F ž	10	15	4	29
4.	RF m / F ž	10	15	4	29
5.	Отцепник TAP / 1-граница	7	10	2	19
6.	F-конектор RG11	3	3	5	11
7.	Разделник 3-граница	5	5	0	10
8.	RG6 кабл	100	120	20	240
9.	RG11 кабл	0	0	100	100
10.	F-конектор RG6	25	30	5	60
11.	Разделник 6-граница	0	1	0	1
12.	Разделник 2-граница	0	4	2	6
13.	Разделник 4-граница	0	1	2	3
14.	F-F наставка	5	5	5	15
15.	Адаптер F m / F m	5	5	5	15

## ОБРАЗАЦ ЗА ОЦЕНУ ИСПУЊЕНОСТИ УСЛОВА

У вези са позивом, Војнообавештајне агенције МО, инт.бр. 896-14 од 24.06.2013. године, по којем подносимо своју понуду за:

### Грађевинском уређењу објекта КН-15 у касарни „Бањица 2“ у Београду

изјављујемо да смо при састављању понуде обавезно поштовали прописане обавезне и посебне услове Наручиоца, упознати смо са свим условима и с тим у вези прилажемо следеће доказе о испуњености услова:

Број прилога	Назив прилога (доказа)	Број и датум доказа	Поседовање доказа (заокружити тврдњу)	
			ДА	НЕ
3.1	Фотокопија решења о регистрацији од Агенције за привредне регистре односно из регистра надлежног привредног суда.		ДА	НЕ
3.2	Фотокопија извода из регистра Агенције за привредне регистре не старији од 6 (шест) месеци.		ДА	НЕ
3.3	Фотокопија уверења надлежног суда да он и његов законски заступник није осуђиван за неко од кривичних дела као члан организоване криминалне групе, да није осуђиван за неко од кривичних дела против привреде, кривична дела против заштите животне средине, кривично дело примања и давања мита, кривично дело преваре <b>(не старије од 2 месеца пре отварања понуда).</b>		ДА	НЕ
3.4	Фотокопија надлежне полицијске управе Министарства унутрашњих послова да он и његов законски заступник није осуђиван за неко од кривичних дела као члан организоване криминалне групе, да није осуђиван за неко од кривичних дела против привреде, кривична дела против заштите животне средине, кривично дело примања и давања мита, кривично дело преваре <b>(не старије од 2 месеца пре отварања понуда).</b>		ДА	НЕ
3.5	<b>Фотокопија потврде Привредног суда да му није изречена мера забране обављања делатности, или потврда Агенције за привредне регистре да код овог органа није регистровано, да му је као привредном друштву изречена мера забране обављања делатности. (не старије од дана објављивања позива за подношење понуда и не може бити старија од два месеца од дана отварања понуда).</b>		ДА	НЕ

3.6	<b>Фотокопија потврде Прекршајног суда да му није изречена мера забране обављања делатности, или потврда Агенције за привредне регистре да код овог органа није регистровано, да му је као привредном друштву изречена мера забране обављања делатности. (не старије од дана објављивања позива за подношење понуда и не може бити старија од два месеца од дана отварања понуда).</b>		ДА	НЕ
3.7	<b>Фотокопија уверења Пореске управе Министарства финансија и привреде да је измирио доспеле порезе и доприносе (не старије од 2 месеца пре отварања понуда).</b>		ДА	НЕ
3.8	<b>Уверење надлежне локалне самоуправе да је измирио обавезе по основу изворних локалних јавних прихода (не старије од 2 месеца пре отварања понуда).</b>		ДА	НЕ
3.9	Потписана и оверена изјава о достављању банкарске гаранције за добро извршење посла и отклањање недостатака у гарантном року).		ДА	НЕ
3.10	Потврда наручиоца да је извршен обилазак објекта (изадје се Понуђачу од стране Наручиоца приликом извршења обиласка објекта).		ДА	НЕ
3.11	Фотокопију <b>Извештаја о бонитету Агенције за привредне регистре (БОН-ЈН)</b> треба да садржи податке из финансијских извештаја за последње 3 (три) године. Извештај представља доказ којим понуђач доказује да је у 2012. години остварио пословне приходе у износу од минимум 20.000.000 динара.		ДА	НЕ
3.12	<b>Фотокопија личних лиценци из групе: једно лице са лиценцом 400 или 410 (или личне лиценце из групе 800), једно лице са лиценцом 430 (или групе 830) и једно лице са лиценцом 450 (или из групе 850) која ће обављати одговорне функције у току реализације посла (са копијом потврде о продужењу) – за лица из тачке 4. (III.2. ДОДАТНИ УСЛОВИ)</b>		ДА	НЕ
3.13	<b>Фотокопија радних књижица заједно са копијом обрасца о пријави-одјави Фонду ПИО (МА, МЗА односно одговаравајући образац одјава-пријава) за лица из тачке 4. (III.2. ДОДАТНИ УСЛОВИ), којом се доказује да су иста у радном односу на неодређено време код</b>		ДА	НЕ
3.14	<b>Споразум из тачке IV.7 конкурсне документације уколико понуду подноси група понуђача као заједничку понуду.</b>		ДА	НЕ

Прилог број 12 Наручиоца са изјавама	<b>Референц листу са изјавана: изјава надзорног органа и изјава Наручиоца</b> о квалитетном извршењу посла, као и фотокопија прве и последње стране окончане ситуације, односно и других релевантних страница окончане ситуације из којих се недвосмислено утврђује обим изведених радова оверен од стране надзорног органа и Наручиоца		ДА	НЕ
--	---	--	----	----

Наведене доказе сложити по редоследу, и видно их одвојити од Прилог број 3.1 до Прилог број 3.14.

Изјаве надзорних органа, изјаве наручиоца о квалитетном извршењу посла и фотокопије прве и последње стране окончане ситуације односно и других релевантних страна окончане ситуације се прилажу сложени иза Прилога број 12 по редоследу како су наведене референце у Прилогу.

**НАПОМЕНА:** Прилог копирати у потребном броју примерака за сваког подизвођача или члана групе понуђача.

Прилог оверава овлашћено лице понуђача који наступа самостално или са подизвођачима, а у случају заједничке понуде сваки члан групе понуђача.

За подизвођача се достављају само они прилози-докази за испуњеност обавезних услова и попуњавају само обрасци прописани конкурсном документацијом

У \_\_\_\_\_,

дана \_\_\_\_\_ .2013. године

**П О Н У Ђ А Ч :**

\_\_\_\_\_

(потпис и печат)

## РЕФЕРЕНЦ ЛИСТА

У вези са позивом, Војнообавештајне агенције МО, инт.бр. 896-14 од 24.06.2013. године, по којем подносим своју понуду за извођење радова на:

### Грађевинском уређењу објекта КН-15 у касарни „Бањица 2“ у Београду

изјављујемо да смо извели сличне или исте, следеће радове:

	РЕФЕРЕНТНИ НАРУЧИЛАЦ	ЛИЦЕ ЗА КОНТАКТ и број телефона	Број уговора и датум закључења	ВРЕДНОСТ ПОСЛА (дин)
1.				
2.				
3.				
4.				
5.				
6.				

У \_\_\_\_\_,  
дана \_\_\_\_\_, 2013. године

**П О Н У Ђ А Ч :**

\_\_\_\_\_  
\_\_\_\_\_  
(потпис и печат)

**НАПОМЕНА:**

У случају више референци образац треба копирати.

Образац мора да се потпише и овери печатом и ако понуђач нема референце.

Уз листу понуђач **прилаже:**

- изјаву надзорног органа за сваки уговор,
- изјаву наручиоца за сваки уговор о квалитетном извршењу посла и
- фотокопију прве и последње стране окончане ситуације за сваки уговор наведен у референц листи.

Наведене изјаве и фотокопије окончаних ситуација се прилажу за сваку референцу наведену у референц листи



## **ИЗЈАВА О ПРИХВАТАЊУ УСЛОВА**

Изјављујемо под пуном материјалном и кривичном одговорношћу да подношењем понуде у потпуности **ПРИХВАТАМО СВЕ УСЛОВЕ** који су наведени у позиву Војнообавештајне агенције МО, инт.бр. 896-14 од 24.06.2013. године, по којем подносим своју понуду за извођење радова на:

**Грађевинском уређењу објекта КН-15 у касарни „Бањица 2“ у Београду**

Сагласни смо да ти услови у целини представљају саставни део уговора, који не може бити контрадикторан овим условима.

У \_\_\_\_\_, дана \_\_\_\_\_.\_\_\_\_\_.2013. године

**П О Н У Ђ А Ч :**

\_\_\_\_\_  
\_\_\_\_\_  
(потпис и печат)

**Напомена:** Попуњену и оверену изјаву вратити.

## ИЗЈАВА ПОНУЂАЧА О НЕЗАВИСНОЈ ПОНУДИ

У складу са чланом 26. Закона о јавним набавкама („Сл. гласник РС" број 24/2012.) изјављујемо под пуном материјалном и кривичном одговорношћу да понуду за учешће у отвореном поступку јавне набавке **ЈН бр. 01/13 – ГРАЂЕВИНСКО УРЕЂЕЊЕ ОБЈЕКТА КН-15 У КАСАРНИ „БАЊИЦА 2“ У БЕОГРАДУ**, подносимо независно, без договора са другим понуђачима или заинтересованим лицима.

У \_\_\_\_\_,

дана \_\_\_\_\_.\_\_\_\_\_.2013. године.

**П О Н У Ђ А Ч :**

\_\_\_\_\_  
\_\_\_\_\_  
(потпис и печат)

Напомена: Изјава се попуњава у складу са чланом 61. ЗЈН.

**НАПОМЕНА:** Образац копирати у потребном броју примерака.

Уколико понуду подноси понуђач који наступа самостално или са подизвођачем Изјаву потписује понуђач.

Уколико понуду подноси група понуђача, Изјаву потписује сваки члан групе понуђача.

У вези са позивом Војнообавештајне агенције МО, инт.бр. 896-14 од 24.06.2013. године по којем подносим своју понуду за извођење радова на:

**Грађевинском уређењу објекта КН-15 у касарни „Бањица 2“ у Београду**

## **ПОДАТКЕ О ПОНУЂАЧУ**

НАЗИВ ПОНУЂАЧА \_\_\_\_\_

АДРЕСА ПОНУЂАЧА \_\_\_\_\_

ЛИЦЕ ЗА КОНТАКТ \_\_\_\_\_

ЕЛЕКТРОНСКА АДРЕСА \_\_\_\_\_

ЛИЦА ЗА КОНТАКТ \_\_\_\_\_

ТЕЛЕФОН \_\_\_\_\_

ТЕЛ/ФАКС \_\_\_\_\_

ПОРЕСКИ БРОЈ ПОНУЂАЧА \_\_\_\_\_

БРОЈ РАЧУНА \_\_\_\_\_

ЛИЦЕ ОДГОВОРНО ЗА \_\_\_\_\_

ПОТПИСИВАЊЕ УГОВОРА \_\_\_\_\_

МАТИЧНИ БРОЈ \_\_\_\_\_

РЕГИСТАРСКИ БРОЈ \_\_\_\_\_

ШИФРА ДЕЛАТНОСТИ \_\_\_\_\_

У \_\_\_\_\_,

дана \_\_\_\_\_.\_\_\_\_\_.2013. године

**П О Н У Ђ А Ч :**

\_\_\_\_\_

(потпис и печат)

## **ИЗЈАВА ПОНУЂАЧА ДА НЕ НАСТУПА СА ПОДИЗВОЂАЧИМА**

У вези са позивом, Војнообавештајне агенције МО, инт.бр. 896-14 од 24.06.2013. године по којем подносим своју понуду за извођење радова на:

**Грађевинском уређењу објекта КН-15 у касарни „Бањица 2“ у Београду**

изјављујемо да **НЕ НАСТУПАМО СА ПОДИЗВОЂАЧИМА.**

У \_\_\_\_\_,

дана \_\_\_\_\_.\_\_\_\_\_.2013. године

**П О Н У Ђ А Ч :**

\_\_\_\_\_

(потпис и печат)

**Напомена:**

Изјава се попуњава само у случају да понуђач не наступа са подизвођачима, сагласно члану 80. ЗЈН.

У вези са позивом Војнообавештајне агенције МО, инт.бр. 896-14 од 24.06.2013. године по којем подносим своју понуду за извођење радова на:

**Грађевинском уређењу објекта КН-15 у касарни „Бањица 2“ у Београду**

**ДОСТАВЉАМО:**

### **ПОДАТКЕ О ПОДИЗВОЂАЧУ**

НАЗИВ ПОДИЗВОЂАЧА \_\_\_\_\_

АДРЕСА ПОДИЗВОЂАЧА \_\_\_\_\_

ЛИЦЕ ЗА КОНТАКТ \_\_\_\_\_

ЕЛЕКТРОНСКА АДРЕСА \_\_\_\_\_

ЛИЦА ЗА КОНТАКТ \_\_\_\_\_

ТЕЛЕФОН \_\_\_\_\_

ТЕЛ/ФАКС \_\_\_\_\_

ПОРЕСКИ БРОЈ ПОДИЗВОЂАЧА \_\_\_\_\_

БРОЈ РАЧУНА \_\_\_\_\_

ЛИЦЕ ОДГОВОРНО ЗА \_\_\_\_\_

ПОТПИСИВАЊЕ УГОВОРА \_\_\_\_\_

У \_\_\_\_\_,

дана \_\_\_\_\_.\_\_\_\_\_.2013. године

**П О Н У Ђ А Ч :**

\_\_\_\_\_

(потпис и печат)

**НАПОМЕНА:** Попуњава се сагласно члану 80. ЗЈН

Попуњава се у случају да се наступа са подизвођачем-има.

У случају већег броја подизвођача образац треба фотокопирати.

У случају да се не наступа са подизвођачем, образац само потписати и оверити печатом.

## УЧЕШЋЕ ПОДИЗВОЂАЧА

У вези са позивом, Војнообавештајне агенције МО, инт.бр. 896-14 од 24.06.2013. године по којем подносим своју понуду за извођење радова на:

### Грађевинском уређењу објекта КН-15 у касарни „Бањица 2“ у Београду

изјављујемо да наступамо са подизвођачем, те у наставку наводимо њихово учешће по вредностима:

1. у понуди подизвођача \_\_\_\_\_ (назив) у  
укупној вредности понуде учествује у вршењу  
\_\_\_\_\_ (навести које радове) што  
износи \_\_\_\_\_ % вредности понуде.

2. у понуди подизвођача \_\_\_\_\_ (назив) у  
укупној вредности понуде учествује у вршењу  
\_\_\_\_\_ (навести које радове) што  
износи \_\_\_\_\_ % вредности понуде.

3. у понуди подизвођача \_\_\_\_\_ (назив) у  
укупној вредности понуде учествује у вршењу  
\_\_\_\_\_ (навести које радове) што  
износи \_\_\_\_\_ % вредности понуде.

У \_\_\_\_\_,

дана \_\_\_\_\_ .2013. године.

**П О Н У Ђ А Ч**

\_\_\_\_\_  
\_\_\_\_\_  
(потпис и печат)

### НАПОМЕНА:

Попуњава се у случају да се наступа са произвођачем-има.

У случају већег броја подизвођача образац фотокопирати.

У случају да се не наступа са подизвођачем, образац само потписати и оверити печатом.

У вези са позивом, Војнообавештајне агенције МО, инт.бр. 896-14 од 24.06.2013. године по којем подносим своју понуду за извођење радова на:

Грађевинском уређењу објекта КН-15 у касарни „Бањица 2“ у Београду

ДОСТАВЉАМО:

## ПОДАТКЕ О БРУТО САТНИЦАМА

ГРУПА РАДНИКА	ВРЕДНОСТ СА ФАКТОРОМ (брз ПДВ)
II.	_____ дин/сат (не мање од законског минимума)
III.	_____ дин/сат
IV.	_____ дин/сат
V.	_____ дин/сат
VI.	_____ дин/сат
VII.	_____ дин/сат
VIII.	_____ дин/сат

ПРОСЕЧНА БРУТО САТНИЦА СА ФАКТОРОМ: \_\_\_\_\_ дин/сат  
(збир од II до VIII подељен са 7)

ФАКТОР ПРЕДУЗЕЋА \_\_\_\_\_

У \_\_\_\_\_,

дана \_\_\_\_\_, 2013. године

### Напомена:

Податак је могуће дати и по квалификационој структури (НКВ, ПКВ, КВ и ВКВ)

**П О Н У Ђ А Ч :**

\_\_\_\_\_  
\_\_\_\_\_  
(потпис и печат)

У вези са позивом Војнообавештајне агенције МО, инт.бр. 896-14 од 24.06.2013. године, по којем подносим своју понуду за извођење радова на:

**Грађевинском уређењу објекта КН-15 у касарни „Бањица 2“ у Београду**

## **УТВРЂУЈЕМО**

### **КРИТЕРИЈУМ ЗА ОЦЕЊИВАЊЕ ПОНУДЕ**

- |                                       |                   |
|---------------------------------------|-------------------|
| 1. УКУПНА ЦЕНА РАДОВА                 | <b>90</b> пондера |
| 2. ПРОСЕЧНА БРУТО САТНИЦА РАДНЕ СНАГЕ | <b>10</b> пондера |
| РК/РК                                 |                   |

**ДИРЕКТОР**  
бригадни генерал  
**Драган Владисављевић**



На основу Закона о меници („Службени лист ФНРЈ“, бр. 104/46, „Службени лист СФРЈ“, бр. 16/65, 54/70, 57/89 у „Службени лист СРЈ“, бр. 46/96 и „Службени лист СЦГ“ број 1/2003), Закона о платном промету („Службени лист СРЈ“, бр. 3/02, 5/03 и „Службени гласник РС“, бр. 43/04, 62/06, 111/09 и 31/11) и тачке 1., 2. и 6. Одлуке о облику, садржини и начину коришћења јединствених инструмената платног промета („Службени гласник РС“, бр. 57/04 и 82/04) и Одлуке о начину вршења принудне наплате са рачуна клијента („Службени гласник РС“, бр. 47/11),

**ДУЖНИК:** \_\_\_\_\_, из \_\_\_\_\_  
(назив) (место)

**Кога заступа:** \_\_\_\_\_

**Матични број:** \_\_\_\_\_

**ПИБ** \_\_\_\_\_

**Текући рачун:** \_\_\_\_\_ отворен код пословне банке \_\_\_\_\_

**ИЗДАЈЕ:**

## **МЕНИЧНО ПИСМО-ОВЛАШЋЕЊЕ**

За корисника бланко-соло меница

**КОРИСНИК**

(Поверилац)

**Управа за трезор - Рачуноводствени центар Министарства одбране,**  
Београд, Гардијска бр. 7 (Војнообавештајна агенција)

Предајемо вам две (две) потписане и оверене, бланко, соло менице, и **ОВЛАШЋУЈЕМО** Управу за трезор-Рачуноводствени центар Министарства одбране, Београд, Гардијска бр. 7, да: предате менице бројеви: \_\_\_\_\_ може попунити на износе од по **5%** (пет посто) вредности понуде, **по основу:**

- **прва меница у случају одустајања од понуде**, коју је поднео, а комисија огласила усвојеном за предмет **Грађевинско уређење објекта КН-15 у касарни „Бањица 2“ у Београду**, по пријави на јавни оглас који је објављен у „Службеном гласнику РС“, бр. 49 од 05.06.2013. године, односно,  
- **друга меница уколико изабрани понуђач не достави инструмент финансијског обезбеђења реализације уговора** - банкарску гаранцију, на начин и у року како је регулисано уговором број **896-** од \_\_. \_\_. 2013. године.

**ОВЛАШЋУЈЕМО** Управу за трезор-Рачуноводствени центар Министарства одбране, Београд, Гардијска бр. 7 (у име Војнообавештајне агенције), да у складу са одредбама достављене понуде и уговора, за наплату доспелих хартија од вредности-меница, **безусловно и неопозиво, без протеста и трошкова, вансудски, ИНИЦИРА** наплату-издавањем налога за исплату на терет Дужника код банке, а у корист рачуна Управе за трезор-Рачуноводствени центар Министарства одбране, Београд, Гардијска бр. 7 (у име Војнообавештајне агенције).

Меница је важећа и у случају да у току трајања предметног уговора дође до промена лица овлашћених за заступање правног лица, лица овлашћених за располагање средствима са рачуна Дужника, промена печата, статусних промена код Дужника, оснивања нових правних субјеката од стране Дужника и других промена од значаја за правни промет.

Место и датум издавања овлашћења:

**ДУЖНИК-ИЗДАВАЛАЦ МЕНИЦЕ**

У \_\_\_\_\_, дана \_\_. \_\_. 2013. год.

\_\_\_\_\_  
(потпис и печат)

**Напомена: Овлашћење се израђује и доставља у два оригинална примерка.**



РЕПУБЛИКА СРБИЈА  
МИНИСТАРСТВО ОДБРАНЕ  
ВОЈНООБАВЕШТАЈНА АГЕНЦИЈА

Прилог бр. 14

## МОДЕЛ УГОВОРА

### ЗАКЉУЧЕН ИЗМЕЂУ:

1.РЕПУБЛИКА СРБИЈА - МИНИСТАРСТВО ОДБРАНЕ – ВОЈНООБАВЕШТАЈНА АГЕНЦИЈА, коју заступа директор бригадни генерал Драган Владисављевић (у даљем тексту Наручилац) матични број 07093608, ПИБ 102116082, текући рачун: 840- 1620-21 (РЦ МО)

И

2.1.(ПОНУЂАЧА) \_\_\_\_\_ из \_\_\_\_\_,  
Ул. \_\_\_\_\_, кога заступа директор \_\_\_\_\_,  
као извршиоца (у даљем тексту уговора: Извршилац), матични број ПИБ, текући рачун:

### 2.2.(ГРУПЕ ПОНУЂАЧА)

\_\_\_\_\_ из \_\_\_\_\_,  
Ул. \_\_\_\_\_, кога заступа директор \_\_\_\_\_,  
\_\_\_\_\_, као водећег члана групе, матични број \_\_\_\_\_,  
ПИБ \_\_\_\_\_, текући рачун: \_\_\_\_\_

\_\_\_\_\_ из \_\_\_\_\_,  
Ул. \_\_\_\_\_, кога заступа директор \_\_\_\_\_,  
\_\_\_\_\_, као члана групе извршиоца, матични број \_\_\_\_\_,  
ПИБ \_\_\_\_\_, текући рачун: \_\_\_\_\_

\_\_\_\_\_ из \_\_\_\_\_,  
Ул. \_\_\_\_\_, кога заступа директор \_\_\_\_\_,  
\_\_\_\_\_, као члана групе извршиоца, матични број \_\_\_\_\_,  
ПИБ \_\_\_\_\_, текући рачун: \_\_\_\_\_

\_\_\_\_\_ из \_\_\_\_\_,  
Ул. \_\_\_\_\_, кога заступа директор \_\_\_\_\_,  
\_\_\_\_\_, као члана групе извршиоца, матични број \_\_\_\_\_,  
ПИБ \_\_\_\_\_, текући рачун: \_\_\_\_\_

\_\_\_\_\_ из \_\_\_\_\_,  
Ул. \_\_\_\_\_, кога заступа директор \_\_\_\_\_,  
\_\_\_\_\_, као члана групе извршиоца, матични број \_\_\_\_\_,  
ПИБ \_\_\_\_\_, текући рачун: \_\_\_\_\_ као извршиоца,  
(у даљем тексту уговора: Извршилац).

### 2.3.(ПОНУЂАЧА СА ПОДИЗВОЂАЧЕМ)

\_\_\_\_\_ из \_\_\_\_\_,  
Ул., \_\_\_\_\_ кога заступа директор,  
\_\_\_\_\_ матични број, \_\_\_\_\_ ПИБ \_\_\_\_\_  
\_\_\_\_\_, текући рачун: \_\_\_\_\_ као извршиоца,  
(у даљем тексту уговора: Извршилац) са подизвођачем:

\_\_\_\_\_ из \_\_\_\_\_,  
Ул. \_\_\_\_\_, кога заступа директор \_\_\_\_\_,  
матични број \_\_\_\_\_, ПИБ \_\_\_\_\_, текући рачун.

\_\_\_\_\_ из \_\_\_\_\_,  
Ул. \_\_\_\_\_, кога заступа директор \_\_\_\_\_,  
матични број \_\_\_\_\_, ПИБ \_\_\_\_\_, текући рачун.

**ОСНОВ УГОВОРА:** - број јавне набавке и датум објављивања на порталу Управе за јавне набавке и датум Одлуке о избору најповољније понуде-понуда  
- број јавне набавке и датум објављивања на порталу Управе за јавне набавке и датум Одлуке о избору најповољније понуде-понуда

**ПРЕДМЕТ УГОВОРА:** ГРАЂЕВИНСКО УРЕЂЕЊЕ ОБЈЕКТА КН-15 У КАСАРНИ  
„БАЊИЦА 2“ У БЕОГРАДУ

#### Члан 1.

Извршилац се обавезује да за рачун Наручиоца изведе радове на **Грађевинском уређењу објекта КН-15 у касарни „Бањица 2“ у Београду, у свему према понуди, инт. бр. \_\_\_\_\_ од \_\_\_\_\_ 2013. године (Заведене код Извршиоца под, бр. \_\_\_\_\_ до \_\_\_\_\_ 2013. године), која је саставни део овог уговора.**

### **ЦЕНА И ИЗМЕНА ЦЕНЕ**

#### Члан 2.

Укупна вредност радова из члана 1. овог уговора износи:

\_\_\_\_\_ динара

ПДВ \_\_\_\_\_ динара

Свега \_\_\_\_\_ динара

и словима \_\_\_\_\_

Вишкови и мањкови радова неће се посебно уговарати уколико њихова вредност не прелази 10% (десет посто) укупно уговорене вредности, а обрачунаваће се по истим јединичним ценама из напред наведене понуде.

Евентуални непредвиђени радови ће се обрачунавати на основу приложених бруто сатница са фактором предузећа, које су саставни део понуде, на нивоу \_\_\_\_\_ 2013. године (*дан отварања понуда увећан за рок важења понуде*), и применом Норматива и стандарда рада у грађевинарству, издање 2004. године и млађе.

Просечним јединачним ценама обухваћени су сви издаци за: материјал, порез (у зависности од позиције), првокласну израду, алат, транспорт - пренос материјала до

градилишта и унутар градилишта, потребне радне скеле, све задатке на испитивању инсталација, као и чување и осигурање објекта до предаје Наручиоцу-кориснику.

Промена јединичних цена из понуде је могућа на основу члана 637. и 639. под 2. Закона о облигационим односима и Посебних узанси о грађењу и података из "Индекса" Републичког завода за статистику.

### **УВОЂЕЊЕ У ПОСАО**

#### Члан 3.

Наручиоц је дужан да Извршиоца уведе у посао, што подразумева предају:

- документације по којој ће се радови изводити,
- објекта који се уређује,
- локације за привремено депоновање материјала,
- примерак пријаве Инспекторату одбране,
- претходно извршена провера за лица ради обезбеђења уласка у круг касарне где се изводе радови.

Увођење у посао се врши уписом у грађевински дневник.

Извршилац радова се обавезује да у року од три (три) дана од дана увођења у посао достави Наручиоцу динамички план извођења радова.

### **ИНСТРУМЕНТИ ФИНАНСИЈСКОГ ОБЕЗБЕЂЕЊА РЕАЛИЗАЦИЈЕ УГОВОРА И ОТКЛАЊАЊА НЕДОСТАКА У ГАРАНТНОМ РОКУ**

#### Члан 4.

Извршилац се обавезује да пре испостављања привремене ситуације, а у року не дужем од 30 (тридесет) дана од дана закључивања уговора достави Наручиоцу инструмент финансијског обезбеђења реализације уговора: **Банкарску гаранцију за добро извршење посла, платива на први позив (без приговора), у износу од 10% (десет) од вредности уговора, без ПДВ (у динарима).** Банкарска гаранција за добро извршење посла мора да важи најмање 30 (тридесет) дана од дана уговореног рока завршетак радова.

По достављању банкарских гаранција из става 1. овог члана Наручилац Извршиоцу враћа депоновану меницу на име осигурања инструмената финансијског обезбеђења реализације уговора.

### **ИНСТРУМЕНТИ ФИНАНСИЈСКОГ ОБЕЗБЕЂЕЊА ОТКЛАЊАЊА НЕДОСТАКА У ГАРАНТНОМ РОКУ**

#### Члан 5.

Извршилац се обавезује да приликом примопредаје изведених радова, као инструменти финансијског обезбеђења **отклањања недостатака у гарантном року**, Наручиоцу предаје: **Банкарску гаранцију за отклањање недостатака у гарантном року, платива на први позив (без приговора), у износу од 5% (пет) од вредности изведених радова са ПДВ (у динарима).** Банкарска гаранција за отклањање недостатака у гарантном року мора да важи најмање 5 (пет) дана дуже од дана истека гарантног рока.

Уколико Извршилац одбије да достави банкарску гаранцију за отклањање недостатака у гарантном року, Наручилац ће при коначном обрачуну задржати 5% од укупне вредности радова са ПДВ-ом, до истека гарантног рока.

## **РОКОВИ И ПРОДУЖЕТАК УГОВОРЕНИХ РОКОВА**

### Члан 6.

Извршилац се обавезује да радове изведе у року од \_\_\_\_\_ календарских дана од дана увођења у посао (не дужи од 90 дана).

Сматраће се да је Извршилац уведен у посао испуњењем свих услова прописаних чланом 135. Правилника.

Наручилац има право на надокнаду штете у вредности 2‰ (два промила) за сваки дан закашњења рачунајући на уговорену вредност из члана 2. овог уговора.

### Члан 7.

Уколико Извршилац из објективних разлога не може, или сматра да неће моћи, да заврши радове у уговореном року, може тражити продужење уговореног рока, с тим да свој документовани захтев за продужење рока поднесе Наручиоцу одмах по наступању измењених околности, због којих тражи продужење, а најкасније 5 (пет) дана пре истека уговореног рока.

Наручилац је дужан да пре истека уговореног рока, а најкасније у року од 8 (осам) дана од дана пријема захтева за продужење рока одговори извођачу. Уколико Наручилац не да писани одговор у наведеном року, сматраће се да је дао сагласност.

## **УГОВОРНА КАЗНА**

### Члан 8.

Извршилац и Наручилац су сагласни да у случају неизвршења уговорних обавеза у року из члана 5. овог уговора, Извођач плати Наручиоцу на име уговорне казне 2‰ (два промила) за сваки дан закашњења рачунајући укупно уговорену вредност радова, без обавезе Наручиоца да Извршиоцу посебно образложе разлог свог права наплате уговорне казне.

Максимална уговорна казна не може прећи вредност од 5% (пет посто) од укупно уговорене вредности.

Извршилац је сагласан да обрачунати износ на име уговорне казне Наручилац наплати обуставом при коначном обрачуну уговорених радова.

Уколико уговорна казна пређе вредност 5% (пет посто), а Извршилац не изведе уговорене радове, уговор се сматра раскинутим, а Наручилац има право наплате уговорне казне и надокнаду штете.

Уколико Извршилац не изврши уговорену обавезу у року од највише 25 (двадесетпет) календарских дана од дана истека уговореног рока, једнострано раскине уговор и не изврши уговорену обавезу, Наручилац има право да без сагласности Извођача депоновани инструмент обезбеђења плаћања Извођача (банкарску гаранцију) у вредности од 10% (десет посто) укупно уговорене вредности без ПДВ, поднесе на плаћање банци која је издала банкарску гаранцију.

Обустава исплате због неквалитетно изведених радова може да се одбије највише 20% од вредности неквалитетно изведене позиције, што се записником о коначном обрачуну констатује, како појединачно тако и кумулативно. Ова наплата није зависна од наплате пенала.

Након извршења уговорених обавеза по овом уговору, Наручилац се обавезује да Извршиоцу врати банкарске гаранције.

Уколико Извршилац, по захтеву Наручиоца, не изврши отклањање евентуалних

недостатака на изведене радове у уговореном гарантном року, Наручилац има право да без сагласности Извршиоца депоновани инструмент финансијског обезбеђења (банкарску гаранцију за отклањање недостатака у гарантном року) у износу од 5% (пет посто) од вредности изведених радова са ПДВ, поднесе на плаћање банци која је издала банкарску гаранцију.

Након истека уговореног гарантног рока, Наручилац Извршиоцу враћа банкарску гаранцију.

### **ГАРАНТНИ РОК**

#### Члан 9.

Гарантни рок за изведене радове је 2 (две) године од дана примопредаје објекта, а за уграђену опрему и уређаје гарантни рок траје по гарантним листовима произвођача.

### **НАДЗОРНИ ОРГАН, РУКОВОДИЛАЦ РАДОВА И ИНСПЕКЦИЈА**

#### Члан 10.

Овлашћена лица Наручиоца и Извршиоца радова су надзорни органи и руководиоци радова и једини имају право уписа у грађевински дневник и грађевинску књигу. Наручилац за надзорне органе одређује:

за грађевинске радове: \_\_\_\_\_  
за електроинсталатерске радове: \_\_\_\_\_  
за машинске радове: \_\_\_\_\_

Извршилац радова ће својим решењем одредити одговорног руководиоца радова пре почетка извођења радова.

Контрола и надзор над извршењем закона, прописа, стандарда, норматива и примене техничких мера заштите на раду у грађевинарству, у искључивој је надлежности Инспекције одбране МО.

### **ГРАДИЛИШНА ДОКУМЕНТАЦИЈА**

#### Члан 11.

Извршилац се обавезује да се током извођења радова из члана 1. овог Уговора придржава у свему одредби Правилника о планирању, изградњи и одржавању објеката инфраструктуре које користе Министарство одбране и Војска Србије ("Службени војни лист" бр. 29/11).

Обавеза Извршиоца је да за извођење радова из члана 1. овог Уговора, уредно води следећу документацију:

- грађевински дневник,
- грађевинску књигу,
- књига обилазака Инвеститора,
- књигу инспекције.

У грађевински дневник, уписују се све чињенице и околности које настају у току извођења радова, а нарочито датум увођења у посао, ток извођења радова, чињенице које су довеле или могу довести до застоја радова, датум завршетка радова и датум предаје Инвеститору и све друго што може да утиче на квалитет радова.

У грађевинску књигу, уносе се сви графички и нумерички подаци (доказнице мера) о стварно извршеним количинама радова. Ова књига служи као документ за обрачун радова. Овлашћени представници Инвеститора (надзорни орган) и Извршиоца (руководилац радова) потписују сваку страницу грађевинске књиге и сваки лист изведених нацрта.

За сва оштећења настала приликом извођења радова из члана 1. овог Уговора, Извођач је у обавези да их отклони (поправка, замена оштећења уградњом нових материјала и слично) о свом трошку.

По завршетку радова, Извршилац је дужан да очисти градилиште, повуче своје раднике и да преостали материјал, опрему и средства за рад уклони ван војног комплекса. Трошкове настале у вези са овим радовима сноси Извршилац.

#### Члан 12.

Грађевински дневник и грађевинску књигу води Извођач радова, а надзорни орган и овлашћени представник Извођача радова заједнички прикупљају податке за грађевинску књигу.

Сваки упис у грађевинску књигу и грађевински дневник оверава надзорни орган Наручиоца и овлашћени представник Извршиоца.

Књигу обилазака оверава Наручилац, а води је и на градилишту чува Извршиоца.

Пре почетка радова Извршилац је дужан да грађевински дневник и књигу обилазака остраничи, прошије јемствеником и достави Наручиоцу на оверу.

### **НАЧИН ПЛАЋАЊА**

#### Члан 13.

Исплата изведених радова врши се привременим ситуацијама и по окончаној ситуацији.

Наручилац је дужан да привремену ситуацију, оверену од надзорног органа, исплати у року од 30 дана од дана настанка дужничко-поверилачких односа. Дужничко-поверилачки однос настаје даном овере привремене ситуације од надзорног органа, који је дужан да оверу изврши у року од 3 (три) радна дана од дана пријема ситуације. Датумом пријема ситуације сматра се дан завођења у деловодник Наручиоца. Извршилац је обавезан да ситуацију испоставља искључиво на основу оверених количина из листова грађевинске књиге.

У случају неблаговремене исплате привремених и окончане ситуације, Извршилац има право на наплату законске затезне камате по посебном захтеву који ће доставити Наручиоцу.

### **ОБРАЧУН КЛИЗНЕ СКАЛЕ (РАЗЛИКЕ У ЦЕНИ)**

#### Члан 14.

Уговорне стране су сагласне да се уговорена "базна цена" може променити Допунским уговором по одредбама 637. Закона о облигационим односима (ЗОО). Измена уговорене базне цене ће се вршити признавањем стварног процента валоризације на базну вредност изведених радова. За привремене ситуације, Извршилац има право на разлику у цени за период од базног датума до датума завршетка приказаних количина радова, оверених од стране надзорног органа листом грађевинске књиге, а најкасније до датума испостављања привремене ситуације. За окончану ситуацију, Извршилац има право на измену цене најкасније до уговореног рока завршетка радова.

Право на обрачун разлике у цени (РуЦ), Извршилац стиче по званичном објављивању

података за одговарајући период у билтену "Индекс" Републичког завода за статистику. Стварни проценат валоризације ће се утврдити по клизној скали према подацима из билтена Индекс РЗС, према обрасцу :

$$\text{Иц} = (\text{Ум} \times \text{М}/\text{Мо} + \text{Урс} \times \text{Тж}/\text{Тжо}) - 1,10$$

где је:

**Иц** - Коэффициент измене цене,

**Ум** - Процент учешћа вредности материјала у укупној вредности радова (60 %),

**М** - Индекс цена произвођача индустријских производа на дан утврђивања измене цене (елементи и материјал за уграђивање у грађевинарству),

**Мо** - Индекс цена произвођача индустријских производа на нивоу базног датума (елементи и материјал за уграђивање у грађевинарству),

**Урс** - Процент учешћа вредности рада (радне снаге) у укупној вредности радова (40 %),

**Тж** - Индекс трошкова живота на дан утврђивања измене цене,

**Тжо** - Индекс трошкова живота на нивоу базног датума.

Базни датум за обрачун разлике у цени, за радове према овом уговору, је\_\_\_\_.\_\_\_\_.2013. године. (Дан отварања понуда увећан за рок важења понуде-опција понуде).

За евентуалне накнадне радове, базни датум дефинисаће се допунским уговором у складу са чланом 2. став 3. овог уговора.

### **КВАЛИТАТИВНИ И КВАНТИТАТИВНИ ПРИЈЕМ И КОНАЧНИ ОБРАЧУН ИЗВЕДЕНИХ РАДОВА**

#### Члан 15.

Извршилац је дужан да 5 (пет) дана пре завршетка свих уговорених радова затражи квалитативни и квантитативни пријем изведених радова. Квалитативни и квантитативни пријем изведених радова може вршити искључиво комисија Наручиоца.

Комисија ће квалитативни и квантитативни пријем радова извршити у законском року.

Истовремено са квалитативним и квантитативним пријемом радова, извршиће се и примопредаја изведених радова између Извршиоца и крајњег корисника о чему се може сачинити посебан записник.

Уколико комисија не прими радове, Извршилац радова је дужан да предузме све радње ради организовања поновног квалитетног пријема према налогу комисије.

Извршилац се обавезује да недостатке и неправилности констатоване записником отклони у року који ће се одредити споразумно.

Уколико недостаци не буду отклоњени у датом року, Наручилац има право да их отклони путем другог Извршиоца, а на терет Извршиоца од кога није дужан да тражи и претходно добије сагласност за понуђене цене за њихово отклањање.

Коначни обрачун изведених радова врши заједничка комисија састављена од представника Наручиоца и Извршиоца у року од 30 (тридесет) дана од дана завршетка квалитативног и квантитативног пријема радова или од дана испостављања окончане ситуације.



## **РАСКИД УГОВОРА**

### Члан 16.

Уговорене стране су сагласне да је за измену, допуну или раскид овог уговора потребна писана форма.

Уговор се раскида писаном изјавом која се доставља другој уговорној страни и сматра се раскинутим даном пријема писане изјаве.

У изјави мора бити наведено по ком основу се уговор раскида.

### Члан 17.

Инвеститор може једнострано раскинути уговор:

- Ако Извршилац не достави банкарску гаранцију за добро извршење посла;
- Ако надлежни орган забрани даље извођење уговорених радова;
- Ако Наручилац дође у ситуацију да не може више да извршава своје обавезе према уговору;
- Ако обим вишкова и непредвиђених радова буде толики, да цена изведених радова премаши обезбеђена средства Наручиоца;
- Ако Извршилац знатно касни са извођењем радова у односу на уговорену динамику, а не предузме одговарајуће мере и акције за скраћење и елиминацију кашњења;
- Ако Извршилац не изведи радове у складу са документацијом за извођење радова;
- Ако Извршилац изводи радове неквалитетно;
- Ако Извршилац не поступа по налозима надзорног органа;
- Ако Извршилац из неоправданих разлога прекине извођење радова или одустане од даљег рада;
- Ако Извршилац ангажује као подизвођача лице које није наведено у понуди, односно у уговору;
- Ако Извршилац изводи радове неквалитетно;

У случају раскида уговора из става 1, кривицом Извршиоца, Наручилац ће реализовати средство финансијског обезбеђења.

Због заостајања извршења радова, Инвеститор може једнострано раскинути уговор само ако је то заостајање дошло кривицом Извршиоца и ако је претходно оставио Извршиоцу накнадни примерен рок за извршење радова на којима је Извршилац у доцњи, па их не изврши у том накнадном року. Накнадни рок, као услов за раскид уговора, не одређује се једино ако Извршилац изјави да не може или неће да изведе уговорене радове, у ком случају Инвеститор има право на накнаду штете сходно члану 124. ЗОО.

Уколико дође до штете приликом извошеђења радова због нестручног и лошег извођења истих, надзорни орган може да предложи раскид уговора наредбодавцу Инвеститору, уз захтев да се обавезно спроведе поступак за накнаду за накнаду настале штете. У случају раскида уговора, од стране Наручиоца ангажоваће се други Извршилац, с тим да евентуалну разлику у увећањум трошковима који би проистекли насталом штетом, сноси Извршилац.

#### Члан 18.

Извршилац може раскинути уговор:

- Ако Наручилац не изврши своје уговорне обавезе;
- Ако Извршилац дође у ситуацију да не може да изврши уговорене радове.

#### Члан 19.

Наручилац и Извршилац могу споразумно раскинути уговор:

- Ако дођу у ситуацију да не могу извршити своје обавезе према уговору.

Уговор се раскида закључивањем споразума о обостраном раскиду уговора, који потписују обе уговорне стране;

#### Члан 20.

Сву штету која настане раскидом уговора о извођењу радова, сноси она уговорна страна која је својим поступцима или разлозима довела до раскида уговора.

Износ штете утврђује Комисија, састављена од представника Наручиоца и Извршиоца.

#### Члан 21.

У случају раскида уговора, Извршилац је дужан да изведене радове обезбеди и сачува од пропадања, као и да Наручиоцу преда техничку документацију и пресек изведених радова до дана раскида уговора.

Трошкове сноси уговорна страна која је одговорна за раскид уговора.

### **ОСТАЛЕ ОДРЕДБЕ**

#### Члан 22.

Извршилац радова је сагласан да у току извођења радова одржава просторије чисто, и да о свом трошку врши заштиту инвентара од прљања и оштећивања, а сав неупотребљив материјал, отпатке, шут и сл., уз претходну сагласност надзорног органа, одвезе на градску депонију.

Употребљив материјал добијен демонтажом - рушењем или на други начин, Извршилац ће записнички предати надзорном органу Наручиоца.

У току извођења радова Извршилац је дужан да примењује прописане ПП и ХТЗ мере, обезбеди сигурност запосленог особља и особља у кругу где се радови изводе, у складу са Правилником о заштити на раду при извођењу грађевинских радова ("Службени гласник РС" бр.53/97).

Извршилац је дужан да штити тајну објеката и документације, те све примљене скице, пројекте и преписку чува од неовлашћеног коришћења, умножавања и располагања.

Пре почетка извођења радова Извршилац радова је дужан да достави списак људства и механизације који ће бити ангажовани на градилишту, а све промене у вези ангажовања људства и механизације достави најкасније 3 (три) дана пре наступања промена.

Руководилац радова је одговоран за укупну безбедност радника и механизације ангажованих за време извођења радова.

Све настале штете изазване непажњом Извршиоца, Извршилац је сагласан да отклони о свом трошку, а у року који одреди Наручилац.

Члан 23.

На сва питања која нису регулисана овим уговором примењиваће се одредбе Закона о облигационим односима и Посебне узансе о изградњи објеката.

Све евентуалне спорове у току извођења радова, уговорне стране ће решавати споразумно, а у случају да спор не могу решити, исти ће решавати надлежни Привредни суд Београду.

Члан 24.

Саставни део овог уговора чине:

- Понуда Извршиоца бр. \_\_\_\_\_ од \_\_\_\_\_ године, која је код Наручиоца заведена под бр. \_\_\_\_\_ од \_\_\_\_\_ године.

Члан 25.

Овај уговор сачињен је у 5 (пет) истоветних примерака од којих 3 (три) за Наручиоца и 2 (два) за Извршиоца.

**ЗА ИЗВРШИОЦА**

\_\_\_\_\_  
(име и презиме и печат)

**ЗА НАРУЧИОЦА  
ДИРЕКТОР**

бригадни генерал  
**Драган Владисављевић**

**Напомена:** Модел уговора попунити, парафирати све стране и оверити печатом, чиме потврђујете да сте сагласни са моделом уговора.

Измене које могу настати услед рачунских грешака, датих попушта или било који други разлог, биће усаглашене на лицу места, парафиране и тако уговорене након спроведеног поступка доделе уговора.